

SCD588

EN	User manual	4
FR	Mode d'emploi	23
ES	Instrucciones de manejo	42



**PHILIPS**

## A. Baby unit

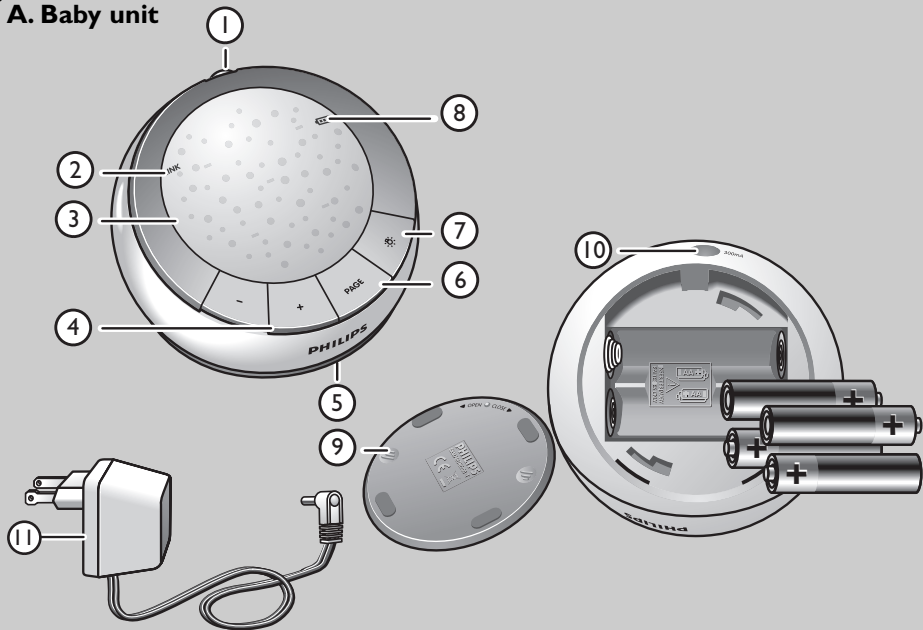

## B. Parent unit

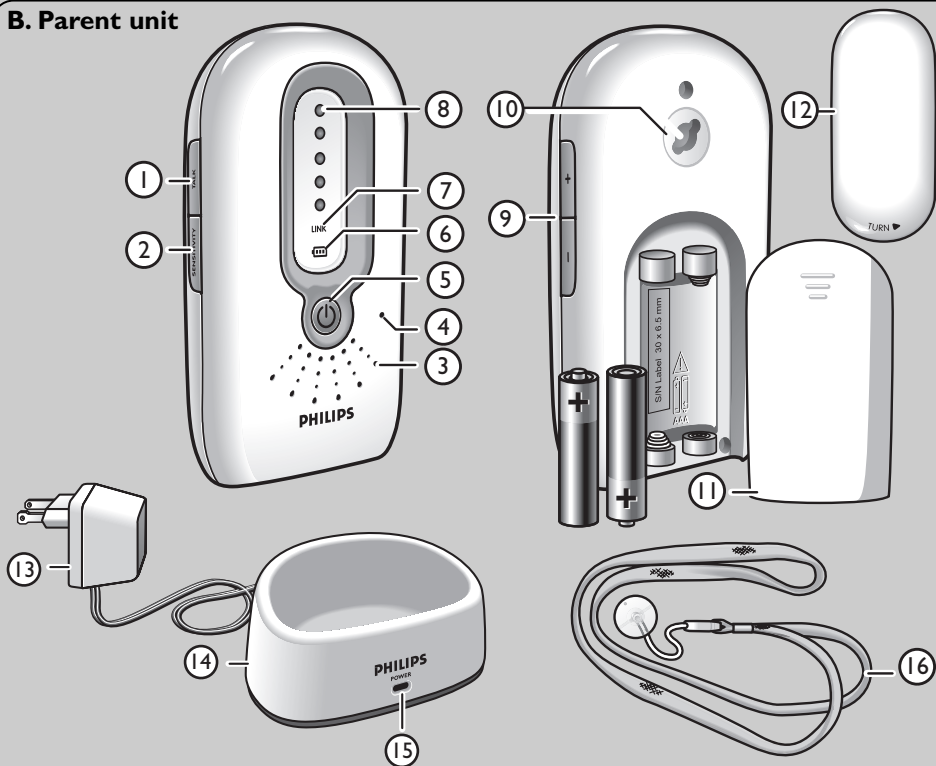

Philips is dedicated to producing caring, reliable products to give parents the reassurance they need. You can trust this Philips baby monitor to provide round-the-clock support by ensuring you can always hear your baby clearly without any distracting noise. Your SCD588 uses DECT technology which guarantees zero interference from other wireless appliances and a clear signal between the parent unit and baby unit.

## Philips Baby Care, taking care together



# IMPORTANT SAFETY INSTRUCTIONS

This baby monitor is intended as an aid. It is not a substitute for responsible and proper adult supervision and should not be used as such.

Some of the following information may not apply to your particular product; however, when using baby monitor equipment, basic safety precautions should always be followed to reduce the risk of fire, electric shock and injury to persons, including the following:

- 1 Read this user manual carefully before using the product and keep it for future reference.
- 2 Follow all warnings and instructions marked on the product.
- 3 Use this product for its intended household use as described in this manual. Do not use attachments not recommended by Philips Electronics North America Corporation.
- 4 Unplug this product from the wall outlet before cleaning. Do not use liquid cleaners or aerosol cleaners. Use a damp cloth for cleaning.
- 5 Products should not be used while you are in a bathtub, shower or pool. Immersion of the product in water could cause an electrical shock.
- 6 Slots and openings in the cabinet back or bottom are provided for ventilation, to protect it from overheating. These openings should not be blocked or covered. The openings should never be blocked by placing the product on the bed, sofa, rug, or other similar surface. This product should not be placed in a built-in installation unless proper ventilation is provided.
- 7 This product should be operated only from the type of power source indicated on the type plate of the adapters (A-11, B13). If you are not sure of the type of power supply to your home, consult your dealer or local power company.
- 8 Do not allow anything to rest on the power cord. Do not locate this product where the cord will be abused by persons walking on it.
- 9 Do not overload wall outlets and extension cords as this can result in the risk of fire or electric shock.
- 10 Never push objects of any kind into this product through cabinet slots as they may touch dangerous voltage points or short out parts that could result in a risk of fire or electric shock. Never spill liquid of any kind on the product.
- 11 To reduce the risk of electric shock, do not disassemble this product, but take it to a qualified service personnel when service or repair work is required. Opening or removing covers (except battery compartment covers) may expose you to dangerous voltage or other risks. Incorrect reassembly can cause electric shock when the appliance is subsequently used.
- 12 Do not expose the product to extreme temperatures such as areas near a hot radiator or stove or in a hot car.
- 13 Do not place lighted candles, cigarettes, cigars, etc., on the product.

- 14 Unplug this product from the wall outlet and refer servicing to qualified service personnel under the following conditions:
  - A. When the power supply cord or plug is damaged or frayed.
  - B. If the product has been exposed to rain or water.
  - C. If the product does not operate normally by following the operating instructions.
  - D. If the product's cabinet has been damaged.
  - E. If the product exhibits a distinct change in performance.
- 15 Do not place this product on an unstable cart, stand or table. The product may fall, causing serious damage to the product.
- 16 Make sure the baby unit and adapter cable are always out of reach of the baby (at least 1 meter / 3 feet away).
- 17 Never place the baby unit inside the baby's bed or playpen.
- 18 Never cover the baby monitor (with a towel, blanket, etc.).

**If your product utilizes batteries, the following additional precautions should be observed:**

- 1 Use only the type and size of the battery(ies) specified in the user manual.
- 2 Do not dispose of the battery(ies) in fire. They may explode. Check with local regulations for possible special disposal instructions.
- 3 Exercise care in handling battery(ies) in order not to short out the battery(ies) with conducting materials such as rings, bracelets and keys. Overcharging, short circuiting, reverse charging, mutilation, or incineration of the cells and the batteries must be avoided to prevent one or more of the following occurrences: release of toxic materials, release of hydrogen and/or oxygen gas, rise in surface temperature.
- 4 Do not attempt to recharge the battery(ies) provided with or identified for use with this product that are not intended to be charged. The battery(ies) may leak corrosive electrolyte or explode.
- 5 Do not attempt to rejuvenate the battery(ies) provided with or identified for use with this product by heating them. Sudden release of the battery(ies) electrolyte may occur causing burns or irritation to eyes or skin.
- 6 If and when necessary, these cells or batteries must be replaced with identical new ones from the same manufacturer. If a cell or a battery to be replaced is connected with other cells or batteries in series, it is recommended that the other cells or batteries be replaced with new ones at the same time.
- 7 Reverse polarity installation of the cell or the battery(ies) in the end product must be avoided. Reverse insertion of battery(ies) can cause charging, and that may result in leakage or explosion.
- 8 Remove battery(ies) from this product if storing over 30 days because the battery(ies) could leak and damage the product.
- 9 Discard 'dead' battery(ies) as soon as possible since 'dead' batteries are more likely to leak in a product. If a cell or a battery has leaked or vented, it should be replaced immediately using protective gloves.
- 10 Do not store this product, or the battery(ies) provided with or identified for use with this product, in high-temperature areas. Batteries that are stored in a freezer or refrigerator for the purpose of extending shelf life should be protected from condensation during storage and defrosting. Batteries should be stabilized at room temperature prior to use after cold storage.

- 11 If your product use rechargeable battery(ies), charge the battery(ies) only in accordance with the instructions and limitation specified in the user manual.
- 12 Risk of explosion if batteries are replaced by an incorrect type. For the **parent unit**, always use **rechargeable** batteries.

## SAVE THESE INSTRUCTIONS



**CAUTION:** Unplug power cord before replacing batteries.



Use only the adapters supplied with this baby monitor. Incorrect adapter polarity or voltage can seriously damage the baby monitor.

Adapters for baby unit and charger:

Input: 120 VAC 60 Hz

Output: 9 VDC 300 mA



**CAUTION: THERE IS A RISK OF EXPLOSION IF THE BATTERIES ARE REPLACED BY AN INCORRECT TYPE. DISPOSE OF USED BATTERIES ACCORDING TO THE INSTRUCTIONS.**

Use 1.5V AA size alkaline batteries only for baby unit (batteries not supplied).

Use 1.2V AAA size Ni-MH rechargeable batteries only for parent unit (batteries supplied).

## A. Baby unit

- A-1 On/Off button (⏻)
- A-2 LINK light
- A-3 Night light
- A-4 Volume – / + buttons
- A-5 Microphone
- A-6 PAGE button
- A-7 Night light button (🌙)
- A-8 Battery check light (🔋)
- A-9 Battery compartment cover
- A-10 DC 9V / 300mA power supply jack
- A-11 AC power adapter

## B. Parent unit

- B-1 TALK button
- B-2 SENSITIVITY button
- B-3 Loudspeaker
- B-4 Microphone
- B-5 On/Off button (⏻)
- B-6 Battery check light (🔋)
- B-7 LINK light
- B-8 Sound-level lights
- B-9 Volume – / + buttons
- B-10 Recess for the belt clip
- B-11 Battery compartment cover
- B-12 Belt clip
- B-13 AC power adapter
- B-14 Charging base
- B-15 POWER light
- B-16 Neck strap

## C. What else you need

Both units can be battery operated.

For battery-operated use you will need:

- 4 x 1.5V AA Alkaline batteries for baby unit (not supplied).
- 2 x 1.2V AAA Ni-MH rechargeable batteries for parent unit (supplied).

<b>3</b>	<b>Illustrations</b>
<b>4</b>	<b>Welcome</b>
4	Important safety instructions
<b>7</b>	<b>Legend of functions</b>
7	Baby unit
7	Parent unit
7	What else you need
<b>8</b>	<b>Contents</b>
<b>9</b>	<b>Preparing your baby monitor</b>
9	Baby unit
10	Parent unit
<b>11</b>	<b>Using your baby monitor</b>
<b>12</b>	<b>Other features</b>
12	Adjusting loudspeaker volume
13	Talking to your baby
13	Adjusting microphone sensitivity
14	Monitoring baby silently
14	Switching night light on / off
15	Connecting / disconnecting belt clip and neck strap
15	Paging parent unit
<b>16</b>	<b>Troubleshooting</b>
<b>18</b>	<b>Frequently asked questions</b>
<b>19</b>	<b>Important information</b>
19	Technical specifications
19	Maintenance
20	Environmental information
20	Factory initialization mode
21	Compliance information
21	Radio Interference
21	FCC RF Radiation Exposure Statement
<b>22</b>	<b>Assistance</b>
<b>22</b>	<b>Warranty</b>

## Baby unit

You can use the baby unit corded or battery operated. Even if you are going to use the unit corded, we advise you to insert batteries. This guarantees automatic back-up in case of power supply failure.

### Operation using AC power adapter

- 1 Connect the power adapter cord (A-11) to the power supply jack (DC 9V / 300mA - A-10) of the baby unit.
- 2 Connect the AC power adapter (A-11) to a wall outlet.

→ The baby unit is now ready for cord operated use!

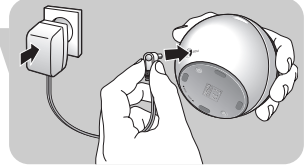

### Battery operated use

- 1 Open the battery compartment by turning the cover (A-9) to the left (◀ OPEN), using the palm of your hand. Take the cover off.



- 2 Insert four 1.5V AA batteries, noting the + and – configuration inside the battery compartment (batteries are not supplied; we recommend Philips Alkaline batteries).

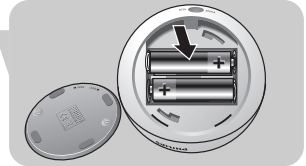

- 3 Put the battery compartment cover (A-9) back in place. Close the compartment by turning the cover (A-9) to the right (CLOSE ▶), using the palm of your hand.

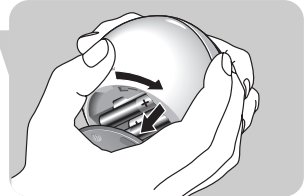

→ The baby unit is now ready for battery operated use!



# Preparing your baby monitor

## Parent unit

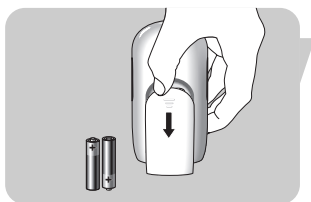

**1** Open the battery compartment by sliding the cover (B-11) downwards.



**2** Insert the two 1.2V AAA size Ni-MH rechargeable batteries (supplied), noting the + and – configuration inside the battery compartment.



**3** Put the battery compartment cover (B-11) back in place. Close the compartment by sliding the cover (B-11) upward until it clicks in position.

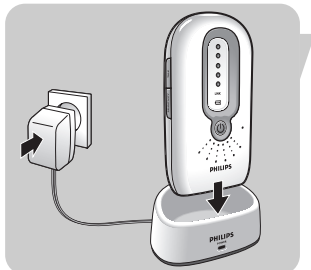

**4** Connect the AC power adapter (B-13) of the charging base (B-14) to a wall outlet.

**5** Place the parent unit in the charging base (B-14).  
> The POWER light (B-15) lights up red.

**6** Leave the parent unit in the charging base until the batteries are fully charged (at least 16 hours).  
> The POWER light (B-15) will stay red, even when batteries are fully charged.  
> When the batteries are fully charged, the parent unit can be taken out of the charging base and used cordlessly for at least 8 hours.

### Notes:

- Operation time will be 8 hours based on the assumption that the baby unit will be transmitting 25% of the time and is in standby mode for the rest of the time (baby does not any make sound).
- When the parent unit batteries are charged for the first time, operating time will be less than 8 hours. The batteries will use their maximum capacity after at least four times charging and discharging.

# Preparing your baby monitor

EN

- Charging will take longer than 16 hours when the parent unit is switched on during charging. To shorten the charging time, the parent unit should be switched off.



## → The parent unit is now ready for use!

General notes:

- When the units are switched off, in case of battery operated use, the batteries still discharge slowly.
- When the batteries are almost empty, the battery check light of the parent unit (B-6) starts blinking red; the battery check light of the baby unit (A-8) lights up red continuously. Place the parent unit in the charging base (B-14) to recharge the batteries and/or replace the batteries in the baby unit.

# Using your baby monitor

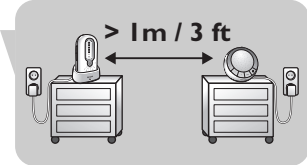
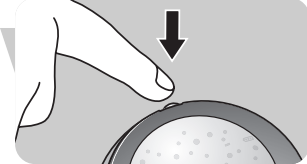
**Use this baby monitor for its intended household use as described in this manual.**

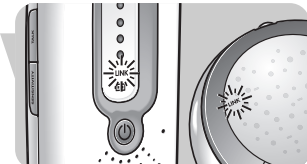
- 1 Place both units in the same room to test the connection. Make sure the baby unit is at least 1 meter / 3 feet away from the parent unit.
- 2 Press and hold the On/Off (⏻) button (A-1) on the baby unit for 2 seconds.
  - > The night light (A-3) lights up briefly.
  - > The LINK light (A-2) lights up red briefly then starts blinking green as it seeks connection with the parent unit. If, after 30 seconds, no link is established, "Not Linked" will appear on the display and the LINK light starts blinking red as it seeks connection with the parent unit.
- 3 Press and hold the On/Off button (⏻) (B-5) on the parent unit for 2 seconds.
  - > The sound level lights (B-8) light up orange briefly.
  - > The battery check light (🔋 - B-6) lights up red briefly.
  - > The LINK light (B-7) lights up red briefly then starts blinking green as it seeks connection with the baby unit.
  - > The LINK lights (A-2, B-7) on both units blink green until connection has been established. This will take up to approximately 30 seconds. Both LINK lights (A-2, B-7) will then light green continuously.
  - > If, after 30 seconds, no link is established both LINK lights (A-2, B-7) will light up red and the parent unit will emit a beep from time to time.

## Using your baby monitor

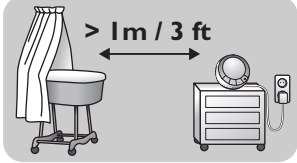

4 Position the baby unit at least 1 meter / 3 feet away from your baby.

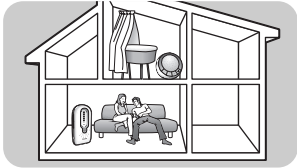

5 Position the parent unit at the desired place within the operating range of the baby unit but at least 1 meter / 3 feet away from the baby unit. For more information on the operating range see 'Technical specifications'.

→ You can now monitor your baby!

## Other features

### Adjusting loudspeaker volume

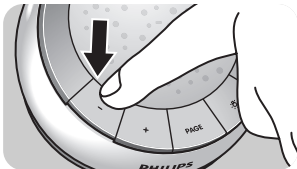

- Briefly press the volume + and – buttons (A-4) on the baby unit repeatedly until the desired loudspeaker volume for the baby unit has been reached.

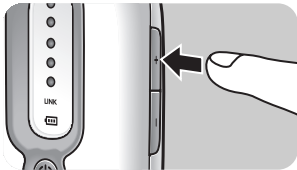

- Briefly press the volume + and – buttons (B-9) on the parent unit repeatedly until the desired loudspeaker volume for the parent unit has been reached.

#### Notes:

- If you press the Volume + and – buttons (A-4, B-9) too long, the volume will not be adjusted.
- If the volume is set to a high level, the units consume more power.

## Talking to your baby

While using the TALK button (B-1) on the parent unit you can talk to your baby (e.g to comfort your baby).

- Press and hold the TALK button (B-1) and talk clearly into the microphone (B-4).
- Release TALK button (B-1) when finished talking.

Note: When the TALK button (B-1) is pressed, you can no longer hear your baby.

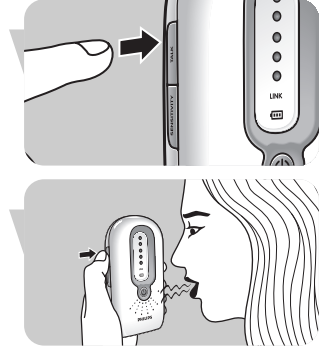

## Adjusting microphone sensitivity

You can set the sound sensitivity of the baby unit, to the desired level. When set to the maximum sensitivity level all sounds (including your baby's breathing, when loud enough) can be heard on the parent unit. You can only change the microphone sensitivity if the connection between the baby unit and the parent unit is established (when LINK lights (A-2, B-7) light continuously green).

- 1 Briefly press the SENSITIVITY button (B-2) on the parent unit.
  - > The sound-level lights (B-8) give visual feedback on the current sensitivity level for approximately 2 seconds.

- 2 Briefly press the Volume + and – buttons (B-9) on the parent unit repeatedly until the desired microphone sensitivity for the baby unit has been reached.

Note: If you press the SENSITIVITY button (B-2) and/or the Volume + and – buttons (B-9) too long, the microphone sensitivity will not be adjusted.

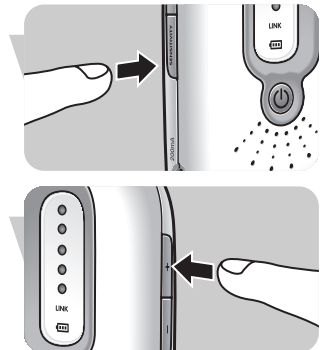

## Other features



- > The sound-level lights (B-8) give visual feedback on the new setting for approximately 2 seconds:
  - 1 light (1 x orange) = minimum level / lowest sensitivity;
  - all lights (5 x orange) = maximum level (continuous transmission) / highest sensitivity.

Note: When the sensitivity level of the baby unit is set to a high level, the unit will consume more power because it is in continuous transmission mode.

### Monitoring baby silently

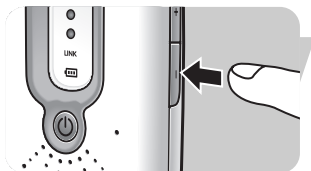

- Briefly press the Volume – button (B-9) on the parent unit repeatedly until the volume is switched off completely.
  - > All sound-level lights (B-8) will now be off.

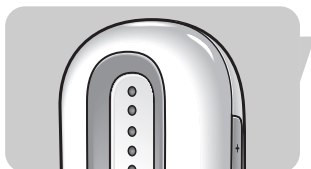

- > When no sound is detected all sound-level lights (B-8) will be off.

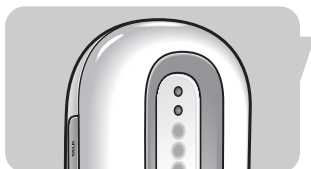

- > When a sound is detected the sound-level lights (B-8) light up orange.

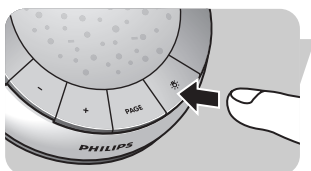

### Switching night light on/off

- 1 Briefly press the night light button (A-7) on the baby unit to switch on the night light (A-3).
  - 2 Briefly press the night light button (A-7) again to switch off the night light (A-3).
    - > The night light dims and gradually switches off.
- Switch off the night light when operating the baby unit on batteries. This saves power!

Note: If you press the night light button (A-7) too long, the night light (A-3) will not switch on/off.

## Connecting / disconnecting belt clip and neck strap

If the parent unit is operated using batteries, you can carry it in and around your house, allowing you freedom of movement while still monitoring your baby.

### Connect

- Insert the little spindle on the rear of the belt clip into the recess (B-10) on the rear of the parent unit. Twist the belt clip to the left until it clicks in position.

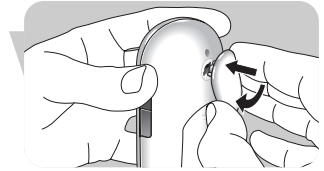

### Disconnect

- Twist the belt clip to the right (TURN ►) and take it off.

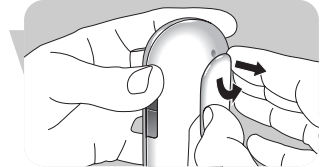

### Connecting the neck strap

- Insert the little spindle at the end of the neck strap into the recess (B-10) on the rear of the parent unit. Twist the spindle to the left until it clicks in position.

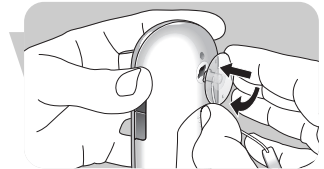

### Disconnecting the neck strap

- Twist the spindle to the right (TURN ►) and remove it.

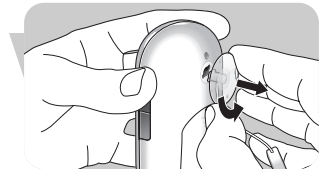

## Paging parent unit

When the parent unit is misplaced and the volume is switched off, you can use the PAGE button (A-6) on the baby unit to locate the parent unit.

- 1 Briefly press the PAGE button (A-6) on the baby unit.  
> A paging alert will sound on the parent unit.
- 2 To stop the paging alert, briefly press the page button (A-6) again or any button on the parent unit.

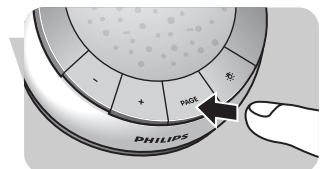

Note: If you press the PAGE button (A-6) too long, the paging alert will not sound.

# Troubleshooting

<b>Problem</b>	<b>Possible cause</b>	<b>Solution</b>
LINK light (A-2, B-7) does not light at all.	Parent unit: Power adapter (B-13) not plugged in.	Connect power adapter (B-13) to parent unit. Connect power adapter (B-13) to wall outlet.
	Unit not turned on.	Press and hold On/Off button (⏻) (B-5) for two seconds.
	Batteries are low.	Recharge batteries (B-11).
	Batteries are empty.	Replace batteries (B-11).
	Baby unit: Power adapter (A-11) not plugged in.	Connect power adapter (A-11) to baby unit. Connect power adapter (A-11) to wall outlet.
	Batteries incorrectly inserted.	Insert batteries correctly.
	Unit not turned on.	Press and hold On/Off button (⏻) (A-1) for two seconds.
	Batteries are low.	Replace batteries (A-9).
LINK light (A2, B-7) flashing red/alarm beeping on parent unit.	Units out of range.	Decrease distance between units (see 'Technical specifications').
	Baby unit batteries are low.	Replace batteries (A-9).
	Parent unit batteries are low.	Recharge batteries (B-11).
	Parent unit batteries are empty.	Replace batteries (B-11).
	Units cannot establish connection, even when close to each other.	Try solving the problem by using the factory initialization mode. See chapter 'Factory initialization mode'
	No power on one of the units.	Press On/Off button (A-1, B-5) for two seconds.

<b>Problem</b>	<b>Possible cause</b>	<b>Solution</b>
High pitched noise.	Units are too close to each other.	Move parent unit away from baby unit (at least 1 meter / 3 feet).
	Volume on parent unit set too high.	Decrease volume (B-9) on parent unit.
No sound/ baby's crying cannot be heard.	Volume on parent unit is set too low or switched off.	Increase volume on parent unit (B-9).
	Microphone sensitivity level set too low on parent unit.	Adjust microphone sensitivity level (B-2) on parent unit to a higher level.
	Units are out of range	Move parent unit closer to baby unit.
Parent unit reacts too fast to other ambient sounds.	Ambient sounds trigger transmission.	Move baby unit closer to baby (keep minimal distance of 1 meter / 3 feet).
	Microphone sensitivity set too high.	Decrease microphone sensitivity level (B-2) on parent unit.
Parent unit reacts slowly/ late to baby's crying.	Microphone sensitivity is set too low.	Increase microphone sensitivity level (B-2) on parent unit and/or move baby unit closer to baby (keep minimal distance of 1 meter / 3 feet).
Battery check light (☐) is lit.	Batteries are low or almost empty.	Replace batteries (A-9, B-11).
Baby unit battery power diminishes rapidly.	Microphone sensitivity is set too high. Unit consumes more power.	Set microphone sensitivity to a lower level (B-2).
	Volume setting too high.	Set volume to a lower level (A-4).
Charging time of parent unit batteries exceeds 16 hours.	Parent unit switched on during charging.	Switch off parent unit (B-5).



## Frequently asked questions

### Question

### Answer

The technical specifications show an operating range of 300 meters / 900 feet outdoors. How come my baby monitor manages much less than that?

The specified range is only valid outdoors in open air. Inside your house the workable range is limited by the amount and type of walls and/or ceilings in between. Inside the house the operating range will be up to 50 meters / 150 feet.

The link is lost every now and then, sound interruptions etc.

You are probably approaching the outer limits of the practical range. Try a different location or decrease the distance slightly. Please note that it takes about 30 seconds each time before a new link between the units is established.

What happens during a power supply failure?

When batteries are installed in the both units, the units will automatically switch over to battery use in case of power supply failure.

Is my DECT baby monitor secure from eavesdropping and interference?

The 60 (for NA FCC / IC) channels guarantee no interference from other equipment.

Some buttons do not seem to work when I press them. What do I do wrong?

Except for the On/Off buttons and TALK button (A-1, B-5), only press the buttons briefly.

Operating time of the parent unit batteries is supposed to be at least 8 hours. How come the battery operating time of my parent unit is less?

When the parent unit batteries are charged for the first time, operating time will be less than 8 hours. The batteries will use their maximum capacity after at least four times charging and discharging.

Maybe the volume setting is too high. When the volume is set to a high level, the unit consumes more power. Set the volume to a lower level (B-9).

Maybe the microphone sensitivity setting is too high. When the sensitivity is set to a high level, the units consumes more power. Set the sensitivity to a lower level (B-2).

## Technical specifications

### Power supply

- 1 x AC power adapter DC 9V / 300mA for baby unit (supplied)
- 1 x charging base DC 9V / 300mA for parent unit (supplied)
- 4 x AA 1.5V Alkaline batteries for baby unit (not supplied)
- 2 x AAA 1.2V Ni-MH rechargeable batteries for parent unit (supplied)

### Operating range

Up to 300 meters / 900 feet in ideal conditions. Walls, doors, etc will affect range. Indoors the range is up to 50 meters / 150 feet.

Dry materials	Material thickness	Loss of range
Wood, plaster, plaster cardboard, glass (without metal or wires, no lead)	< 30cm / 12"	0 - 10%
Brick, plywood	< 30cm / 12"	5 - 35%
Reinforced concrete	< 30cm / 12"	30 - 100%
Metal grids, bars	< 1cm / 0.4"	90 - 100%
Metal, Aluminium sheets	< 1cm / 0.4"	100%

### Operating temperature

+ 32°F – + 104°F

### Standard

Digital Enhanced Cordless Telecommunication (DECT)  
The DECT standard makes use of advanced digital radio techniques to achieve efficient use of the radio spectrum. It delivers high speech quality and security and low power technology. It makes it possible to hear your baby at a range of up to 300 meters / 900 feet in open air.

## Maintenance

- Clean the baby monitor with a damp cloth.
- Dispose of used batteries in an environmentally friendly manner.
- When batteries are inserted in case of mains operated use, check the batteries every six months on possible leakage.
- If the batteries are left in the unit when it is powered from the mains, check them for leakage every six months.

## Environmental information

### *Disposal of your old product*

Your product is designed and manufactured with high quality materials and components, which can be recycled and reused.

Please inform yourself about the local separate collection system for electrical and electronic products.

Please act according to your local rules and do not dispose of your old products with your normal household waste. The correct disposal of your old product will help prevent potential negative consequences for the environment and human health.

## Factory initialization mode

In this mode both units can be reset to the default factory settings. Factory initialization can be used if problems occur which can not be solved by following the suggestions in the chapter 'Troubleshooting'. Resetting must be done separately for each unit.

- 1 Press and hold the On/Off (⏻) button (A-1, B-5) for 2 seconds to switch on the units.

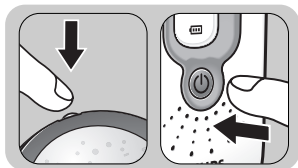

- 2 When the LINK lights (A-2, B-7) on the units light up, **immediately press and hold** the volume – button (A-4, B-9) for 1 second.

> The units have now been reset to the default factory settings.

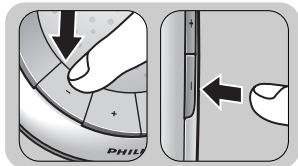

## Default factory settings

### Parent unit

- Loudspeaker volume: 1
- Microphone sensitivity: 3

### Baby unit

- Loudspeaker volume: 3
- Night light: off

## Compliance information

The FCC ID number is located on the cabinet bottom of Parent Unit and in battery compartment of Baby Unit.

The term 'IC:' before the certification number signifies that Industry Canada technical specifications were met. This certification means that the equipment meets certain radio communications and operational requirements.

This device complies with Part 15 of the FCC Rules and ICES-003 of Industry Canada. Operation is subject to the following two conditions: (1) this device may not cause harmful interference, and (2) this device must accept any interference received, including interference that may cause undesired operation. This device complies also with RSS-213 of Industry Canada.

## Radio Interference

This equipment has been tested and found to comply with the limits for a Class B digital device, pursuant to Part 15 of the FCC Rules and applicable Industry Canada specifications. These limits are designed to provide reasonable protection against harmful interference in a residential installation. This equipment generates, uses and can radiate radio frequency energy and, if not installed and used in accordance with the instructions, may cause harmful interference to radio communications. However, there is no guarantee that interference will not occur in a particular installation. If this equipment does cause harmful interference to radio or television reception, which can be determined by turning the equipment off and on, the user is encouraged to try to correct the interference by one or more of the following measures:

- Reorient or relocate the receiving antenna.
- Increase the separation between the equipment and receiver.
- Connect the equipment into an outlet on a circuit different from that to which the receiver is connected.

## RF Radiation Exposure Statement

This equipment complies with FCC RF radiation exposure limits set forth for an uncontrolled environment. This equipment should be installed and operated with a minimum distance of 20 centimeters between the radiator and your body. For hand held operation, this equipment has been tested and meets the FCC RF exposure guidelines. Use of other accessories may not ensure compliance with FCC RF exposure guidelines. For body worn operation, this product has been tested and meets the FCC RF exposure guideline when used with the belt clip or neck strap supplied with this product. User must maintain a separation distance of 3mm between the back of the unit and the body to ensure compliance. Use of other accessories may not ensure compliance with FCC RF exposure guidelines. This transmitter must not be co-located or operating in conjunction with any other antenna or transmitter. This equipment complies also with Industry Canada RSS-102 with respect to Canada's Health Code 6 for Exposure of Humans to RF Fields.

## Do not attempt to repair or modify this equipment

Any repairs or alterations made by the user to the equipment may cause the equipment void in product warranty and compliance. Refer servicing to authorized or designated service centers.

## Assistance

**For assistance, call toll free:**

1-800-243-7884

Or visit our website:

[www.philips.com](http://www.philips.com)

Information is available 24 hours a day, 7 days a week.

## Warranty

### FULL TWO YEAR WARRANTY

Philips Electronics North America Corporation warrants each new Philips Babycare Product against defects in materials or workmanship for a period of two years from the date of purchase, and agrees to repair or replace any defective product without charge.

**IMPORTANT:** This warranty does not cover damage resulting from accident, misuse or abuse, lack of reasonable care, the affixing of any attachment not provided with the product or loss of parts or subjecting the product to any but the specified voltage.\* Use of unauthorized replacement parts will void this warranty.

**PHILIPS ELECTRONICS NORTH AMERICA CORPORATION WILL NOT PAY FOR WARRANTY SERVICE PERFORMED BY A NON-AUTHORIZED REPAIR SERVICE AND WILL NOT REIMBURSE THE CONSUMER FOR DAMAGE RESULTING FROM WARRANTY SERVICE PERFORMED BY A NON-AUTHORIZED REPAIR SERVICE. NO RESPONSIBILITY IS ASSUMED FOR ANY SPECIAL, INCIDENTAL OR CONSEQUENTIAL DAMAGES.**

In order to obtain warranty service, simply ship the product postage prepaid to the Philips Norelco Service Location (information available online at [www.philips.com](http://www.philips.com) or at 1-800-243-7884). It is suggested that for your protection you return shipments of product by insured mail, insurance prepaid. Damage occurring during shipment is not covered by this warranty.

**NOTE:** No other warranty, written or oral, is authorized by Philips Electronics North America Corporation.

This warranty gives you specific legal rights, and you may also have other rights which vary from state to state. Some states do not allow the exclusion or limitation of incidental or consequential damages, so the above exclusion and limitations may not apply to you.

\* Read enclosed instructions carefully.

Manufactured for:

Philips Domestic Appliances and Personal Care Company  
A Division of Philips Electronics North America Corporation  
1010 Washington Blvd., Stamford, CT 06912-0015



This symbol on the product's nameplate means it is listed by Underwriters' Laboratories, Inc.

PHILIPS is a Registered Trademark of Koninklijke Philips Electronics N.V.

©2006 Philips Electronics North America Corporation. All Rights Reserved.

Philips se consacre à la fabrication de produits de puériculture fiables pour donner aux parents la tranquillité d'esprit dont ils ont besoin. Vous pouvez faire confiance à votre babyphone Philips : il vous aidera 24 h sur 24 en vous permettant d'entendre votre bébé constamment et clairement, sans bruit gênant. Votre SCD588 utilise la technologie DECT, qui garantit un niveau zéro d'interférences provenant d'autres appareils sans fil, ainsi qu'un signal clair entre l'unité parent et l'unité bébé.

### Protection pour bébés Philips, protéger ensemble



# CONSIGNES DE SÉCURITÉ IMPORTANTES

Ce moniteur est conçu pour vous aider à surveiller votre bébé. Il ne peut remplacer la surveillance responsable et adéquate par un adulte et ne devrait jamais être utilisé à cette fin. Certains des renseignements suivants pourraient ne pas s'appliquer au produit que vous avez acheté. Cependant, lors de l'utilisation d'un moniteur pour bébé, vous devriez respecter des mesures de sécurité de base afin de réduire le risque de feu, d'électrocution et de blessures, incluant les mesures de sécurité suivantes :

- 1 Avant d'utiliser le produit, lisez ce mode d'emploi attentivement et conservez-le pour référence future.
- 2 Respectez toutes les mises en garde et consignes indiqués sur le produit.
- 3 Utilisez cet appareil uniquement pour l'usage domestique auquel il est destiné, tel que décrit dans le présent manuel. N'utilisez pas d'accessoires non recommandés par Philips Electronics North America Corporation.
- 4 Débranchez ce produit de la prise murale avant d'en faire le nettoyage. N'utilisez pas de nettoyants liquides ou en aérosol. Utilisez un chiffon humide pour nettoyer le produit.
- 5 N'utilisez pas le produit lorsque vous êtes dans un bain, une douche ou une piscine. L'immersion de ce produit dans l'eau pourrait produire une électrocution.
- 6 Le boîtier comporte des fentes et des ouvertures d'aération situées à l'arrière et dans le bas. Ces ouvertures empêchent que le boîtier ne surchauffe et ne devraient pas être obstruées ni couvertes. Faites attention de ne pas obstruer les ouvertures lorsque vous placez le produit sur un lit, sofa, tapis ou autre surface similaire. Prévoyez une aération appropriée si vous installez ce produit dans une unité murale ou un cabinet fermé.
- 7 Seul le type d'alimentation indiqué sur les étiquettes des adaptateurs (A-11, B13) devrait être utilisé pour faire fonctionner ce produit. En cas d'incertitude quant au voltage de votre maison, contactez votre distributeur ou votre fournisseur d'électricité.
- 8 Ne déposez rien sur le cordon d'alimentation. Installez le produit dans un endroit où personne ne peut marcher sur le cordon d'alimentation et ainsi l'endommager.
- 9 Ne surchargez pas les prises murales ni les rallonges électriques puisque ceci constitue un risque d'incendie ou d'électrocution.
- 10 N'insérez jamais d'objets dans ce produit à travers les fentes du boîtier car ils pourraient entrer en contact avec des points de tension dangereux ou court-circuiter des pièces, ce qui constituerait un risque d'incendie ou d'électrocution. Ne versez jamais de liquide sur ce produit

- 11 Afin de diminuer les risques d'électrocution, ne démontez pas ce produit : apportez-le plutôt à un centre de service qualifié lorsqu'une maintenance ou une réparation est nécessaire. En ouvrant les couvercles ou en les enlevant (sauf le couvercle du compartiment des piles), vous pourriez vous exposer à des risques d'électrocution ou à d'autres dangers. Un remontage incorrect du produit pourrait causer une électrocution lors de l'utilisation subséquente de l'appareil.
- 12 N'exposez pas le produit à des températures extrêmes comme celles qu'on trouve près d'un calorifère chaud ou d'un four chaud, ou dans une auto chaude.
- 13 Ne placez pas de chandelles allumées, ni de cigarettes ou cigares allumés, etc., sur le produit.
- 14 Si l'une des situations ci-après survient, cesser d'utiliser l'appareil, débranchez-le et renvoyez-le à un centre de service Philips pour vérification et réparation :
  - A. Lorsque le cordon d'alimentation ou la fiche sont endommagés ou usés.
  - B. Si le produit a été exposé à la pluie ou à l'eau.
  - C. Si le produit ne fonctionne pas normalement même en suivant les directives du mode d'emploi.
  - D. Si le boîtier du produit a été endommagé.
  - E. Si vous remarquez un changement appréciable de la performance du produit.
- 15 Ne placez pas ce produit sur un chariot, support ou table instable. Le produit pourrait tomber et être sérieusement endommagé.
- 16 Assurez-vous que l'unité bébé et le cordon de l'adaptateur soient toujours hors de portée du bébé (à au moins 1 mètre / 3 pieds de distance).
- 17 Ne placez jamais l'unité bébé dans le lit du bébé ni dans son parc pour bébés.
- 18 Ne recouvrez jamais le moniteur pour bébé (avec une serviette, une couverture, etc.).

**Si votre produit fonctionne avec des piles, les précautions supplémentaires suivantes doivent être respectées :**

- 1 Utilisez uniquement le type et le format de piles spécifiés dans le mode d'emploi.
- 2 Ne jetez pas les piles dans le feu. La cellule pourrait exploser. Vérifiez les lois locales relatives à la mise au rebut des piles.
- 3 Procédez soigneusement en manipulant les piles pour ne pas les court-circuiter en les mettant en contact avec des objets conducteurs tels que les bagues, les bracelets et les clés. Il faut éviter de surcharger, court-circuiter, endommager ou incinérer les piles pour prévenir une ou plusieurs des situations suivantes: libération de substances toxiques, de gaz d'hydrogène ou d'oxygène, élévation de la température à la surface.
- 4 N'essayez pas de recharger les piles fournies ou identifiées pour cet appareil si elles ne sont pas rechargeables. Les piles pourraient libérer de l'électrolyte corrosif ou exploser.
- 5 N'essayez pas de régénérer les piles fournies ou identifiées pour cet appareil en les chauffant. Les piles pourraient libérer soudainement de l'électrolyte et causer des brûlures ou de l'irritation aux yeux ou à la peau.
- 6 Au besoin, les piles doivent être remplacées par des piles identiques du même fabricant. Si une pile est reliée en série avec d'autres piles et doit être remplacée, il est recommandé de remplacer toutes les piles en même temps.
- 7 Veillez à installer les piles en respectant la polarité indiquée. Une insertion inversée des piles peut causer un chargement résultant en une fuite ou une explosion.
- 8 Enlevez les piles du produit si vous arrêtez de vous en servir pour plus de 30 jours car les piles pourraient fuir et endommager le produit.
- 9 Jetez les piles mortes aussitôt que possibles car elles sont susceptibles de fuir dans l'appareil. Si une pile fuit ou est endommagée, remplacez-la immédiatement en portant des gants de protection contre les produits chimiques.

- 10 Ne rangez pas ce produit ni les piles fournies ou identifiées pour celui-ci dans des endroits à température élevée. Si vous conservez les piles dans un congélateur ou un réfrigérateur afin d'en augmenter la durée de vie, mettez-les à l'abri de la condensation pendant leur entreposage et leur décongélation. Les piles entreposées au froid doivent être ramenées à la température de la pièce avant de les utiliser.
- 11 Si votre produit fonctionne avec des piles rechargeables, rechargez-les seulement selon les directives et restrictions spécifiées dans le mode d'emploi.
- 12 Il y a risque d'explosion si les piles sont remplacées par des piles de type incorrect. Pour l'unité parent, utilisez toujours des **piles rechargeables**.

## CONSERVEZ CES CONSIGNES.

 **AVERTISSEMENT:** Débranchez le cordon d'alimentation avant de remplacer les piles.

 Utilisez uniquement l'adaptateur livré avec le moniteur pour bébé. L'utilisation d'un adaptateur doté d'une polarité ou d'une tension incorrecte pourrait endommager gravement l'appareil.

Adaptateurs de l'unité bébé et du chargeur :

Entrée : 120 V CA 60 Hz

Sortie : 9 V CC 300 mA

 **AVERTISSEMENT: IL Y A RISQUE D'EXPLOSION SI LES PILES SONT REMPLACÉES PAR DES PILES DE TYPE INCORRECT. LES PILES USÉES DOIVENT ÊTRE DÉPOSÉES AU RECYCLAGE CONFORMÉMENT AUX DIRECTIVES.**

Utilisez uniquement des piles alcalines 1,5 V de type AA pour l'unité bébé (non fournies).

Utilisez uniquement des piles rechargeables 1,2 V de type AAA Ni-MH pour l'unité parent (piles fournies).



# Légende des fonctions

## A. Unité bébé

- A-1 Bouton marche/arrêt (⏻)
- A-2 Indicateur de liaison LINK
- A-3 Veilleuse
- A-4 Boutons de volume - / +
- A-5 Micro
- A-6 Bouton de contact PAGE
- A-7 Bouton de veilleuse (⊛)
- A-8 Indicateur de niveau des piles (⚡)
- A-9 Couvercle du compartiment des piles
- A-10 Jack d'alimentation 9V/300 mA cc
- A-11 Adaptateur

## B. Unité parent

- B-1 Bouton de communication TALK
- B-2 Bouton de sensibilité SENSITIVITY
- B-3 Haut-parleur
- B-4 Micro
- B-5 Bouton marche/arrêt (⏻)
- B-6 Indicateur de niveau des piles (⚡)
- B-7 Indicateur de liaison LINK
- B-8 Indicateurs de volume sonore
- B-9 Boutons de volume - / +
- B-10 Logement de la pince de ceinture
- B-11 Couvercle du compartiment des piles
- B-12 Pince de ceinture
- B-13 Adaptateur
- B-14 Chargeur
- B-15 Indicateur d'alimentation POWER
- B-16 Lanière

## C. Autres éléments nécessaires

Les deux unités peuvent fonctionner sur adaptateur ou sur piles.  
Pour une utilisation sur piles, vous aurez besoin de :

- 4 piles alcalines 1,5 V de type AA pour l'unité bébé (non fournies)
- 2 piles rechargeables 1,2V de type AAA Ni-MH pour l'unité parent (fournies)

- 3 Illustrations**
- 23 Accueil**
  - 23 Consignes de sécurité importantes
- 26 Légende des fonctions**
  - 26 Unité bébé
  - 26 Unité parent
  - 26 Autres éléments nécessaires
- 27 Sommaire**
- 28 Préparation de votre babyphone**
  - 28 Unité bébé
  - 29 Unité parent
- 30 Utilisation de votre babyphone**
- 31 Autres fonctions**
  - 31 Réglage du volume du haut-parleur
  - 32 Parler à votre bébé
  - 32 Réglage de la sensibilité du micro
  - 33 Surveillance silencieuse de votre bébé
  - 33 Activation/désactivation de la veilleuse
  - 34 Ajout/retrait de la pince de ceinture et de la lanière
  - 34 Contacter l'unité parent
- 35 Dépannage**
- 37 Questions fréquemment posées**
- 38 Informations importantes**
  - 38 Spécifications techniques
  - 38 Entretien
  - 39 Informations concernant l'environnement
  - 39 Mode initialisation usine
  - 40 Renseignements sur la conformité
  - 40 Interférence radio
  - 40 Déclaration de la FCC relative à l'exposition aux radiations RF
- 41 Assistance**
- 41 Garantie**

## Unité bébé

L'unité bébé peuvent fonctionner sur adaptateur ou sur piles. L'insertion de piles procure un

système de relais automatique en cas de panne de courant.

### Alimentation par l'adaptateur

- 1 Connectez le cordon de l'adaptateur (A-11) au jack d'alimentation (9V / 300 mA cc (A-10)) de l'unité bébé.
- 2 Connectez l'adaptateur (A-11) à une prise murale.

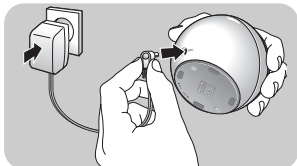

→ **L'unité bébé peut maintenant fonctionner avec l'adaptateur!**

### Utilisation sur piles

- 1 Ouvrez le compartiment des piles en faisant tourner le couvercle (A-9) vers la gauche (◀ OPEN), avec la paume de la main. Retirez le couvercle.



- 2 Insérez les quatre piles 1,5V AA en respectant la configuration + et - indiquée à l'intérieur du compartiment (piles non fournies ; piles alcalines Philips recommandées).

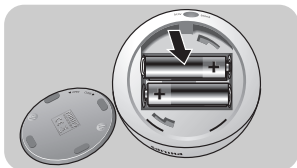

- 3 Remplacez le couvercle du compartiment des piles (A-9). Refermez le compartiment des piles en faisant tourner le couvercle (A-9) vers la droite (CLOSE ▶), avec la paume de la main.

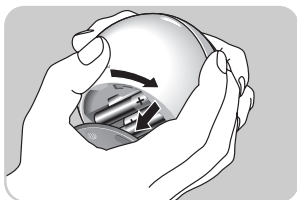

→ **L'unité bébé peut maintenant être utilisée sur piles !**

## Unité parent

- 1 Ouvrez le compartiment des piles en faisant glisser le couvercle vers le bas (B-11).
- 2 Insérez les deux piles rechargeables 1,2V de type AAA Ni-MH (fournies), en respectant configuration + et - indiquée à l'intérieur du compartiment.
- 3 Remplacez le couvercle du compartiment des piles (B-11). Fermez le compartiment en faisant glisser le couvercle (B-11) vers le haut jusqu'à ce qu'il s'enclenche.
- 4 Connectez l'adaptateur (B-13) du chargeur (B-14) à une prise murale.
- 5 Placez l'unité parent dans le chargeur (B-14).
  - > L'indicateur POWER (B-15) deviendra rouge fixe.
- 6 Laissez l'unité parent dans le chargeur jusqu'à ce que les piles soient entièrement chargées (au moins 16 heures).
  - > L'indicateur POWER (B-15) restera rouge fixe, même lorsque les piles sont entièrement chargées.
  - > Lorsque les piles sont entièrement chargées, l'unité parent peut être enlevée du chargeur et utilisée en mode sans fil pendant au moins 8 heures.

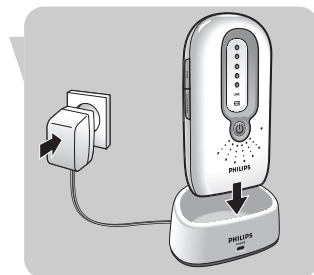
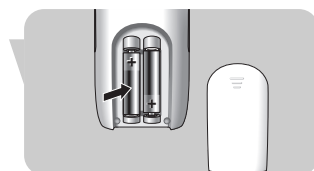
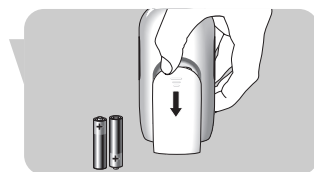

### Remarques :

- La durée de fonctionnement sera de 8 heures si l'unité bébé est en mode de transmission 25 % du temps et est en mode de veille le restant du temps (le bébé ne fait aucun son).
- Après avoir chargé les piles de l'unité parent pour la première fois, la durée de fonctionnement sera de moins de 8 heures. Les piles atteindront leur capacité maximale après avoir été chargées et déchargées au moins quatre fois.

## Préparation de votre babyphone

- Le temps de chargement excédera 16 heures si l'unité parent est allumée pendant le chargement. Pour diminuer le temps de chargement, l'unité parent devrait être éteinte.

→ **L'unité parent est maintenant prête à être utilisée !**

Remarques générales :

- Quand les unités sont éteintes, si elles fonctionnent sur piles, les piles continueront à se décharger lentement.
- Quand les piles seront presque déchargées, l'indicateur de niveau des piles de l'unité parent (B-6) deviendra rouge clignotant, tandis que l'indicateur de niveau des piles de l'unité bébé (A-8) deviendra rouge fixe.

Placez l'unité parent dans le chargeur (B-14) pour recharger les piles et/ou remplacez les piles dans l'unité bébé.

## Utilisation de votre babyphone

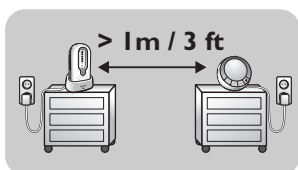

**Utilisez cet appareil uniquement pour l'usage domestique auquel il est destiné, tel que décrit dans le présent manuel.**

**1** Placez les deux unités dans la même pièce pour tester la connexion. Placez l'unité bébé à au moins 1 mètre de distance de l'unité parent.

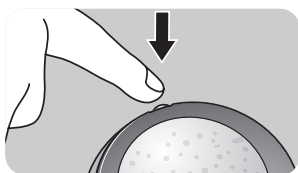

**2** Tenez enfoncé le bouton marche/arrêt (A-1) de l'unité bébé pendant 2 secondes.

> La veilleuse (A-3) s'allumera brièvement.

> L'indicateur de liaison LINK (A-2) s'allume brièvement en rouge puis clignote en vert durant la tentative de liaison avec l'unité parent. Si la liaison n'est pas établie après 30 secondes, le message «Not Linked» (aucune liaison) apparaît et le témoin LINK clignote en rouge.



**3** Tenez enfoncé le bouton marche/arrêt (B-5) de l'unité parent pendant 2 secondes.

> Les indicateurs de volume (B-8) deviendront brièvement oranges.

> L'indicateur de niveau des piles (B-6) deviendra brièvement rouge.

> L'indicateur de liaison LINK (B-7) deviendra brièvement rouge puis deviendra vert clignotant, indiquant la recherche de connexion avec l'unité bébé.

# Utilisation de votre babyphone

FR

- > L'indicateur de liaison LINK (A-2, B-7) de chaque unité deviendra vert clignotant quand la connexion sera établie. Cela prendra environ 30 secondes. Les deux voyants LINK (A-2, B-7) deviendront alors vert fixe.
- > Si, au bout de 30 secondes, aucune connexion n'a été établie, les deux indicateurs LINK (A-2, B-7) deviendront rouges et l'unité parent émettra un bip de temps à temps.

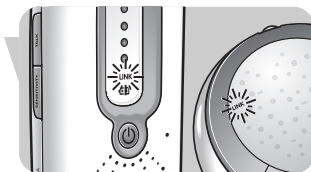

- 4 Placez l'unité bébé à au moins 1 mètre de distance de votre bébé.

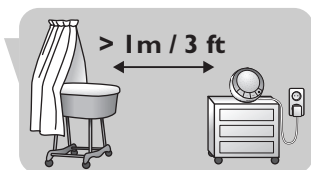

- 5 Placez l'unité parent à l'endroit de votre choix, à portée de l'unité bébé, mais à au moins 1 mètre de l'unité bébé. Pour en savoir plus sur la portée, reportez-vous à 'Spécifications techniques'.

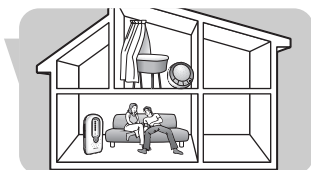

→ Vous pouvez maintenant surveiller votre bébé !

## Autres fonctions

### Réglage du volume du haut-parleur

- Appuyez à plusieurs reprises brièvement sur les boutons de volume + et - (A-4) de l'unité bébé jusqu'à ce que le volume désiré du haut-parleur de l'unité bébé soit atteint.
- Appuyez à plusieurs reprises brièvement sur les boutons de volume + et - (B-10) de l'unité parent jusqu'à ce que le volume désiré du haut-parleur de l'unité parent soit atteint.

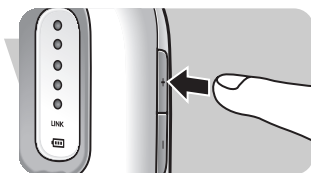
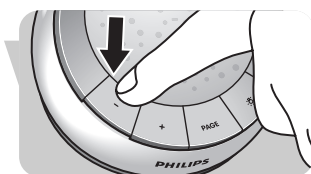

Remarques :

- Si vous appuyez trop longtemps sur les boutons de volume + et - (A-4, B-9), le volume ne sera pas réglé.
- Lorsque le volume est réglé à un niveau élevé, les unités augmentent leur consommation d'énergie.

## Parler à votre bébé

En utilisant le bouton de communication TALK (B-1) de l'unité parent, vous pouvez parler à votre bébé (par exemple pour le rassurer).

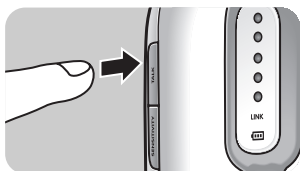

- Tenez enfoncé le bouton TALK (B-1) et parlez clairement dans le micro (B-4).
- Relâchez le bouton TALK (B-1) quand vous avez fini de parler.

Remarque : Pendant que vous appuyez sur le bouton TALK (B-1), vous ne pouvez pas entendre votre bébé.

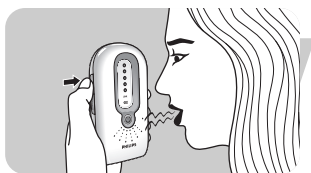

## Réglage de la sensibilité du micro

Vous pouvez régler la sensibilité de son de l'unité bébé au niveau de votre choix. Si vous choisissez le niveau de sensibilité maximum, tous les sons (y compris la respiration de votre bébé, si elle est assez sonore) vous parviendront par l'unité parent. Vous ne pouvez modifier la sensibilité du micro que si la connexion entre l'unité bébé et l'unité parent est établie (quand les indicateurs LINK (A-2, B-7) sont vert fixe).

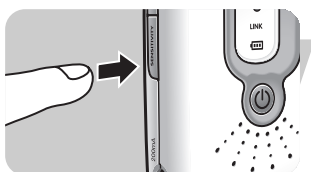

- 1 Appuyez brièvement sur le bouton SENSITIVITY (B-2) de l'unité parent.
  - > Les indicateurs de niveau de son (B-8) indiquent de façon visuelle le niveau de sensibilité choisi pendant environ 2 secondes.

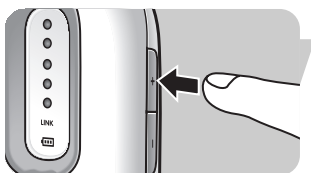

- 2 Appuyez à plusieurs reprises brièvement sur les boutons de volume + et - (B-9) de l'unité parent jusqu'à ce que la sensibilité du micro de l'unité parent soit atteinte.

Remarque : Si vous appuyez trop longtemps sur le bouton SENSITIVITY (B-2) et/ou sur les boutons de volume + et - (B-9), la sensibilité du micro ne sera pas réglée.

- > Les indicateurs de niveau de son (B-8) indiquent de façon visuelle le nouveau réglage pendant environ 2 secondes :
  - 1 indicateur (1 orange) = niveau minimum/faible sensibilité ;
  - tous les indicateurs (5 oranges) = niveau maximum (émission continue) / sensibilité la plus haute.



Remarque : lorsque la sensibilité de l'unité bébé est réglée à un niveau élevé, l'unité augmente sa consommation d'énergie car elle est en mode de transmission continu.

## Surveillance silencieuse de votre bébé

- Appuyez la plusieurs reprises brièvement sur le bouton de volume - (B-9) de l'unité parent jusqu'à ce que le volume soit totalement coupé.
  - > Tous les indicateurs de niveau sonore (B-8) sont alors éteints.

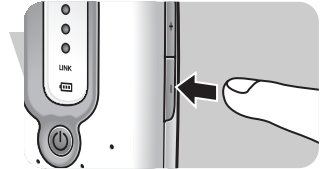

- > Quand aucun son n'est détecté, tous les indicateurs de niveau sonore (B-8) sont éteints.



- > Quand un son est détecté, les indicateurs de niveau sonore (B-8) deviennent oranges.



## Activation/désactivation de la veilleuse

- 1 Appuyez brièvement sur le bouton de veilleuse (☼) (A-7) de l'unité bébé pour activer la veilleuse (A-3).
  - 2 Appuyez à nouveau brièvement sur le bouton de veilleuse (☼) (A-7) de l'unité bébé pour désactiver la veilleuse (A-3).
    - > La veilleuse s'assombrit progressivement avant de s'éteindre.
- Quand vous utilisez l'unité bébé sur piles, éteignez la veilleuse. Vous économiserez les piles !

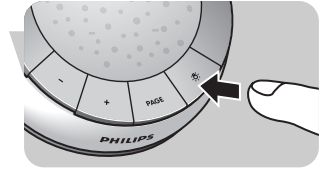

Remarque : Si vous appuyez trop longtemps sur le bouton de veilleuse (☼) (A-7), la veilleuse (A-3) ne s'activera/se désactivera pas.



## Ajout / retrait de la pince de ceinture et de la lanière

Si l'unité parent fonctionne sur piles, vous pouvez l'emporter dans la maison et autour, vous permettant de vous déplacer tout en surveillant votre bébé.

### Ajout de la pince

- Insérez la petite broche située à l'arrière de la pince de ceinture (B-10) au dos de l'unité parent. Faites tourner la pince vers la gauche jusqu'à ce qu'elle s'enclenche.

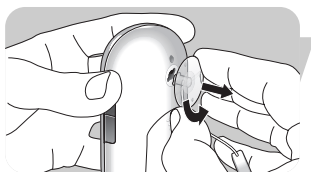
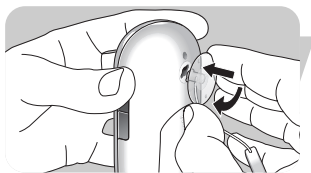
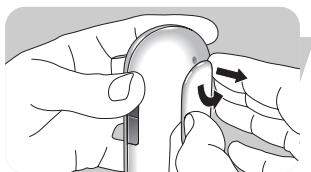
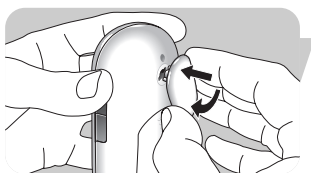

### Retrait de la pince

- Faites tourner la pince vers la droite (TURN ►) et retirez-la.

### Ajout de la lanière

- Insérez la petite broche située à l'extrémité de la lanière dans la cavité (B-10) au dos de l'unité parent. Faites tourner la petite broche vers la gauche jusqu'à ce qu'elle s'enclenche.

### Retrait de la lanière

- Faites tourner la petite broche vers la droite (TURN ►) et retirez-la.

## Contacteur l'unité parent

Si l'unité parent est égarée et que le volume est éteint, vous pouvez utiliser le bouton de contact PAGE (A-6) de l'unité bébé pour retrouver l'unité parent.

- 1 Appuyez brièvement sur le bouton PAGE (A-6) de l'unité bébé.
  - > Une alerte de contact sera émise par l'unité parent.
- 2 Pour arrêter l'alerte de contact, appuyez à nouveau sur le bouton PAGE (A-6) ou sur un des boutons de l'unité parent.

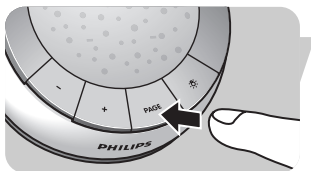

Remarque : Si vous appuyez trop longtemps sur le bouton PAGE (A-6), l'alerte de contact ne fonctionnera pas.

<b>Problème</b>	<b>Cause possible</b>	<b>Solution</b>
Indicateur LINK (A-2, B-7) ne s'allume pas du tout.	Unité parent : Adaptateur (B-13) non branché.	Connectez l'adaptateur (B-13) à l'unité parent. Connectez l'adaptateur (B-13) à une prise murale.
	L'unité n'est pas allumée.	Tenez enfoncé le bouton marche/arrêt (⏻) (B-5) pendant 2 secondes.
	Les piles sont faibles.	Rechargez les piles (B-11).
	Les piles sont déchargées.	Remplacez les piles (B-11).
	Unité bébé : Adaptateur (A-11) non branché.	Connectez l'adaptateur (A-11) à l'unité bébé. Connectez l'adaptateur (A-11) à une prise murale.
	Piles mal insérées.	Insérez les piles correctement.
	L'unité n'est pas allumée.	Tenez enfoncé le bouton marche/arrêt (⏻) (A-1) pendant 2 secondes.
	Les piles sont faibles.	Remplacez les piles (A-9).
Indicateur LINK (A-2, B-7) rouge clignotant/alarme sur l'unité parent.	Les unités sont hors de portée l'une de l'autre.	Diminuez la distance entre les unités (voir « Spécifications techniques »).
	Les piles de l'unité bébé sont faibles.	Remplacez les piles (A-11).
	Les piles de l'unité parent sont faibles	Rechargez les piles (B-11).
	Les piles de l'unité parent sont déchargées.	Remplacez les piles (B-11).
	Impossible d'établir la connexion, même quand les unités sont proches l'une de l'autre.	Essayez d'utiliser le mode initialisation usine. Voir chapitre 'Mode initialisation usine'
	Pas d'alimentation sur l'une des unités.	Appuyez sur le bouton marche/arrêt (A-1, B-5) pendant 2 secondes.

<b>Problème</b>	<b>Cause possible</b>	<b>Solution</b>
Son aigu.	Les appareils sont trop près l'un de l'autre.	Eloignez l'unité parent de l'unité bébé (au moins d'1 mètre).
	Le volume de l'unité parent est trop élevé.	Diminuez le volume (B-9) de l'unité parent.
Aucun son/ les pleurs du bébé ne s'entendent pas.	Le volume de l'unité parent est réglé trop bas ou éteint.	Diminuez le volume de l'unité parent (B-9).
	La sensibilité du micro est trop basse sur l'unité parent.	Augmentez la sensibilité du micro (B-2) de l'unité parent.
	Les unités sont hors de portée	Rapprochez l'unité parent de l'unité bébé.
L'unité parent réagit trop vite aux autres bruits ambiants.	Les bruits ambiants déclenchent l'émission.	Rapprochez l'unité bébé du bébé (respectez la distance minimale de 1 mètre).
	La sensibilité du micro est trop élevée.	Diminuez la sensibilité du micro (B-2) sur l'unité parent.
L'unité parent réagit lentement/trop tard aux pleurs du bébé.	La sensibilité du micro est trop basse.	Augmentez la sensibilité du micro (B-2) sur l'unité parent et/ou rapprochez l'unité bébé du bébé (respectez la distance minimale de 1 mètre).
L'indicateur de niveau des piles (☐) est allumé.	Les piles sont faibles ou presque déchargées.	Remplacez les piles (A-9, B-11).
Les piles de l'unité bébé s'affaiblissent rapidement.	La sensibilité du micro est trop élevée. L'unité augmente sa consommation d'énergie.	Diminuez la sensibilité du micro.
	Le volume est réglé à un niveau trop élevé.	Diminuez le volume (A-4).
Le temps de chargement des piles de l'unité parent excède 16 heures.	L'unité parent a été allumée pendant le chargement.	Éteignez l'unité parent (B-5).

## Question

## Réponse

Les spécifications techniques indiquent une portée de 300 mètres à l'extérieur. Pourquoi la portée de mon babyphone est-elle bien inférieure?

La portée indiquée n'est valable à l'extérieur qu'à l'air libre. À l'intérieur de la maison, la portée effective est limitée par la quantité et le type de murs/plafonds qui séparent les unités. À l'intérieur de la maison, la portée va jusqu'à 50 mètres.

La liaison est coupée de temps en temps, le son est interrompu, etc.

Vous approchez sans doute des limites de la portée du signal. Essayez un endroit différent ou réduisez légèrement la distance. Attendez environ 30 secondes chaque fois qu'une nouvelle liaison est établie entre les deux unités.

Que se passe-t-il en cas de panne de courant ?

Quand des piles sont installées dans les deux unités, elles passeront automatiquement au fonctionnement sur piles en cas de panne de courant.

Mon babyphone DECT est-il protégé contre les écoutes indiscrètes et les interférences ?

Les 60 canaux (NA FCC / IC) garantissent que l'appareil ne sera pas affecté par les interférences produites par tout autre équipement.

Certains boutons ne semblent pas fonctionner lorsque j'appuie dessus. Comment corriger cela ?

À l'exception des boutons marche/arrêt et bouton de communication TALK (A-1, B-5), appuyez brièvement sur les boutons.

La durée de fonctionnement de l'unité parent est sensée être d'au moins 8 heures. Pourquoi la durée de fonctionnement des piles de mon unité parent est-elle moindre?

Lorsque les piles de l'unité parent sont chargées pour la première fois, la durée de fonctionnement sera de moins de 8 heures. Les piles atteindront leur capacité maximale après avoir été chargées et déchargées au moins quatre fois.

Il se peut que le volume soit réglé à un niveau trop élevé. Lorsque le volume est réglé à un niveau élevé, les unités augmentent leur consommation d'énergie. Diminuez le volume (B-9).

Il se peut que la sensibilité du micro soit trop élevée. Lorsque la sensibilité est réglée à un niveau élevé, les unités augmentent leur consommation d'énergie. Diminuez la sensibilité (B-2).

## Spécifications techniques

### Alimentation

- 1 adaptateur 9 V / 300 mA cc pour l'unité bébé (fourni)
- 1 chargeur 9 V / 300mA CC pour l'unité parent (fourni)
- 4 piles alcalines 1,5 V de type AA pour l'unité bébé (non fournies)
- 2 piles rechargeables 1,2 V de type AAA Ni-MH pour l'unité parent (fournies)

### Portée de fonctionnement

Jusqu'à 300 mètres dans des conditions idéales. Les murs, portes, etc., réduisent la portée. A l'intérieur, la portée peut aller jusqu'à 50 mètres.

Matériaux secs	Épaisseur des matériaux	Perte de portée
Bois, plâtre, carton, verre (pas de métal ni de fils électriques, pas de plomb)	< 30 cm	0 - 10%
Briques, contreplaqué	< 30 cm	5 - 35%
Béton armé	< 30 cm	30 - 100%
Grilles/barres métalliques	< 1 cm	90 - 100%
Feuilles de métal, d'aluminium	< 1 cm	100%

### Température de fonctionnement

+32°F - +104°F

### Norme

DECT (Digital Enhanced Cordless Telecommunication)

La norme DECT utilise des techniques radio numériques de pointe pour utiliser efficacement le spectre des radiofréquences. Elle permet d'obtenir une haute qualité de voix et une technologie économique en énergie. En outre, elle vous permet d'être votre bébé à une portée allant jusqu'à 300 mètres à l'air libre.

## Entretien

- Nettoyez le babyphone à l'aide d'un tissu humide.
- Jetez les piles utilisées en respectant l'environnement.
- Si l'appareil fonctionne sur adaptateur, vérifiez tous les six mois que les piles ne fuient pas.

## Informations concernant l'environnement

*Mise au rebut des produits en fin de vie*

Ce produit a été conçu et fabriqué avec des matériaux et composants recyclables de haute qualité.

Informez-vous auprès des instances locales sur le système de collecte des produits électriques et électroniques en fin de vie.

Conformez-vous à la législation en vigueur et ne jetez pas vos produits avec les déchets ménagers. Seule une mise au rebut adéquate des produits peut empêcher la contamination de l'environnement et ses effets nocifs sur la santé.

## Mode initialisation usine

Ce mode permet de restaurer les réglages usine par défaut des deux unités. L'initialisation usine peut être utilisée si des problèmes ne peuvent pas être résolus en appliquant les suggestions du chapitre 'Dépannage'. La restauration doit être effectuée séparément pour chaque unité.

**1** Tenez enfoncé le bouton marche/arrêt (⏻) (A-1, B-5) pendant 2 secondes pour allumer les unités.

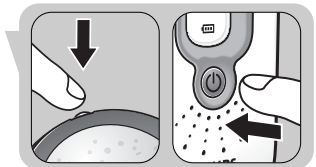

**2** Quand l'indicateur LINK (A-2, B-7) de chaque unité s'allume, **appuyez immédiatement sur le bouton volume** - (A-4, B-9) et tenez-le enfoncé pendant 1 seconde.  
> Les réglages par défaut des unités ont alors été restaurés.

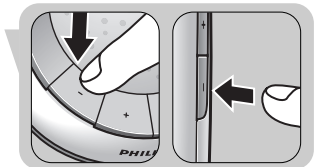

## Réglages usine par défaut

### Unité parent

- Volume du haut-parleur : 1
- Sensibilité du micro : 3

### Unité bébé

- Volume du haut-parleur : 3
- Veilleuse : désactivée

## Informations importantes

Le numéro d'identification FCC est situé en-dessous du boîtier de l'unité parent ainsi que dans le compartiment des piles de l'unité bébé.

Le sigle «IC» placé devant le numéro de certification indique que le produit est conforme aux spécifications techniques d'Industrie Canada. Cette certification signifie que l'équipement respecte certaines exigences relativement à son fonctionnement ainsi qu'aux communications radio.

### Renseignements sur la conformité

Cet appareil est conforme à la partie 15 des règlements de la FCC ainsi qu'à la norme NMB-003 d'Industrie Canada. Son fonctionnement est sujet aux deux conditions suivantes : (1) cet appareil ne doit pas produire d'interférence nuisible, et (2) cet appareil doit pouvoir accepter toute interférence externe, incluant celles susceptibles de perturber son bon fonctionnement. Cet appareil est aussi conforme à la norme CNR-213 d'Industrie Canada.

### Interférence radio

Cet équipement a été testé et déclaré conforme aux limites des appareils numériques de catégorie B, en vertu des dispositions de l'article 15 des règlements de la FCC et des spécifications applicables d'Industrie Canada. Ces limites ont été établies pour offrir une protection raisonnable contre l'interférence nuisible dans un environnement résidentiel. Cet équipement génère, utilise et peut émettre des radiofréquences. S'il n'est pas installé ni utilisé conformément aux instructions du fabricant, il peut générer de l'interférence nuisible aux communications radio. Toutefois, il n'est pas garanti qu'il n'y aura pas d'interférence dans un environnement donné. Si cet équipement cause de l'interférence affectant la réception radiophonique ou télévisuelle, ce qui peut être déterminé en éteignant puis en rallumant l'équipement, nous vous conseillons de corriger la situation en prenant une ou plusieurs des mesures suivantes :

- Réorientez ou déplacez l'antenne du récepteur.
- Increase the separation between the equipment and receiver.
- Augmentez la distance entre l'équipement et le récepteur.
- Branchez l'équipement dans une prise murale reliée à un circuit autre que celui où est branché le récepteur.

### Déclaration de la FCC relative à l'exposition aux radiations

Cet équipement est conforme aux limites d'exposition aux radiations RF établies par la FCC pour un environnement non contrôlé. Cet équipement doit être installé et utilisé en maintenant une distance minimum de 20 centimètres entre vous et l'émetteur. Cet équipement a été testé quant à son utilisation manuelle et déclaré conforme aux directives de la FCC sur l'exposition RF.

L'utilisation de tout autre accessoire pourrait ne pas être conforme aux directives de la FCC sur l'exposition RF. Ce produit a été testé pour s'assurer que l'utilisateur puisse le porter et déclaré conforme aux directives de la FCC sur l'exposition RF lorsqu'il est utilisé avec la pince de ceinture ou la lanière fournis avec ce produit. L'utilisateur doit maintenir une distance de 3 mm entre son corps et l'arrière de l'unité afin d'être conforme aux directives. L'utilisation de tout autre accessoire pourrait ne pas être conforme aux directives de la FCC sur l'exposition RF. Ce transmetteur ne doit pas être placé ou utilisé avec une autre antenne ou un autre transmetteur. Cet équipement est aussi conforme à la norme CNR-102 d'Industrie Canada relative au Code de sécurité 6 de Santé Canada sur les limites d'exposition humaine aux champs de radiofréquences.

### N'essayez pas de réparer ou de modifier cet équipement

Toute réparation ou modification faite à l'équipement par l'utilisateur pourrait entraîner l'annulation de la garantie du produit et faire en sorte que le produit ne soit plus conforme.

Confiez l'entretien de cet équipement à un centre de service autorisé.

**Pour obtenir de l'assistance, composez sans frais le:**

1 800 243-7884

ou visitez le site:

[www.philips.com](http://www.philips.com)

Le service d'assistance est offert 24 heures sur 24, 7 jours sur 7.

## Garantie

**GARANTIE COMPLÈTE DE DEUX ANS**

Ce produit est garanti par Philips Electronics North America Corporation contre les défauts de matière et de main-d'œuvre pour une période de deux ans à compter de la date d'achat, et pourra être réparé ou remplacé sans frais durant cette période.

**IMPORTANT** : Cette garantie ne couvre pas les dommages causés par un accident, un usage abusif, un manque d'entretien, l'ajout d'accessoires non fournis avec le produit, la perte de pièces ou l'alimentation de l'appareil avec une tension électrique autre que celle spécifiée.\* L'installation de pièces de remplacement non conformes annulera cette garantie.

**PHILIPS ELECTRONICS NORTH AMERICA CORPORATION N'ASSUMERA PAS LES FRAIS POUR DES RÉPARATIONS EFFECTUÉES PAR UN CENTRE DE SERVICE NON AUTORISÉ ET NE REMBOURSE PAS AU CLIENT LE COÛT DES DOMMAGES RÉSULTANT DE RÉPARATIONS EFFECTUÉES PAR UN CENTRE DE SERVICE NON AUTORISÉ.**

**PHILIPS ELECTRONICS NORTH AMERICA CORPORATION NE PEUT ÊTRE TENUE RESPONSABLE DES DOMMAGES SPÉCIAUX, ACCESSOIRES OU INDIRECTS.**

Pour obtenir des services en vertu de la garantie, expédiez l'appareil port payé au centre de service Philips Norelco de votre région (visitez le site [www.philips.com](http://www.philips.com) ou composez le 1 800 243-7884). Pour votre protection, nous vous recommandons d'assurer votre envoi. Les dommages subis durant le transport ne sont pas couverts par cette garantie.

**REMARQUE** : Philips Electronics North America Corporation n'accorde aucune autre garantie verbale ou écrite.

La présente garantie vous confère des droits spécifiques et vous pourriez disposer d'autres droits qui peuvent varier selon les juridictions. Dans certains pays, la loi ne permet pas la limitation ou l'exclusion de la garantie pour les dommages-intérêts ou les dommages indirects. Par conséquent, les limitations ou exclusions susmentionnées ne s'appliquent pas nécessairement à vous.

\*Veuillez lire attentivement les directives fournies.

Fabriqué pour :

Philips Domestic Appliances and Personal Care Company

Une division de Philips Electronics North America Corporation

1010 Washington Blvd., Stamford, CT 06912-0015



Ce symbole figurant sur la plaque signalétique de l'appareil signifie que celui-ci est approuvé par le Underwriters Laboratories, Inc.

Philips est une marque déposée de Koninklijke Philips Electronics N.V.

© Philips Electronics North America Corporation, 2006. Tous droits réservés.



Philips está dedicada a producir productos fiables de cuidado de los niños para dar a sus padres la tranquilidad que necesitan. Puede confiar en que este vigilabebés Philips le proporcionará soporte continuo al asegurar que usted siempre oiga claramente a su bebé sin ningún ruido que lo distraiga. Su SCD589 utiliza tecnología DECT, que le garantiza que no recibirá ninguna interferencia de otros aparatos inalámbricos y que tendrá una señal clara entre la unidad de los padres y la unidad del bebé.

**Philips Baby Care, taking care together**



## INSTRUCCIONES DE SEGURIDAD IMPORTANTES

El objetivo de este vigilabebés es que funcione como una ayuda. No es un sustituto de la supervisión responsable y adecuada de un adulto y no debe utilizarse como tal.

Alguna de la siguiente información puede no aplicarse en su producto particular; sin embargo, al utilizar el equipo vigilabebés se deben seguir las precauciones de seguridad básicas para disminuir el riesgo de incendio, descarga eléctrica y daños a personas, incluyendo lo siguiente:

- 1 Lea con atención este manual del usuario antes de usar el producto y guárdelo para poder consultarlo en el futuro.
- 2 Siga todas las advertencias e instrucciones marcadas en el producto.
- 3 Utilice este producto para uso doméstico tal y como se describe en este manual. No utilice accesorios no recomendados por Philips Electronics North America Corporation.
- 4 Desenchufe este producto del tomacorriente en la pared antes de limpiar. No utilice líquidos limpiadores o aerosoles de limpieza. Utilice un paño húmedo para realizar la limpieza.
- 5 No debe usar los productos mientras se encuentra en la bañera, ducha o piscina. Al sumergir el producto en el agua puede provocar una descarga eléctrica.
- 6 Las ranuras y aberturas en la parte inferior o trasera del gabinete son para la ventilación a fin de proteger el producto del sobrecalentamiento. No se deben bloquear ni tapar estas aberturas. Estas aberturas nunca se deben bloquear colocando el producto sobre la cama, sofá, alfombra u otra superficie similar. Este producto no debe colocarse en un lugar cerrado a menos que se le proporcione la ventilación adecuada.
- 7 Este producto debe utilizarse únicamente con el tipo de fuente de alimentación indicado en la placa de especificaciones de los adaptadores (A-11, B13). Si no está seguro del tipo de suministro de energía de su hogar, consulte con su distribuidor o con la empresa de energía local.
- 8 No permita que nada se apoye sobre el cable de corriente. No ubique este producto donde el cable pueda ser dañado por personas que caminen sobre el mismo.
- 9 No sobrecargue los tomacorrientes de la pared y los cables de extensión porque esto puede provocar el riesgo de incendio o descarga eléctrica.
- 10 No coloque objetos de ningún tipo dentro del producto a través de las ranuras del gabinete ya que se pueden tocar puntos peligrosos de voltaje o poner en cortocircuito partes que pueden causar el riesgo de incendio o descarga eléctrica. No derrame líquido de ningún tipo sobre el producto.
- 11 Para disminuir el riesgo de descarga eléctrica, no desarme este producto, y lléveselo a un personal de servicio de mantenimiento calificado cuando se requiere un trabajo de mantenimiento o reparación. Las aberturas o las tapas desmontables (excepto las tapas del compartimiento de las pilas) pueden exponerlo a un voltaje peligroso o a otros riesgos. Si se utiliza el aparato luego de un rearmado incorrecto posiblemente cause una descarga eléctrica.

- 12 No exponga el producto a temperaturas extremas como áreas cerca de un calefactor o estufa o en un automóvil caliente.
- 13 No apoye velas encendidas, cigarrillos, cigarros, etc., sobre el producto.
- 14 Desenchufe el producto de la toma de alimentación, deje de utilizarlo y llévelo al servicio técnico autorizado de Philips para su examen y reparación en los casos siguientes:
  - A. Cuando el cable o enchufe de suministro de energía está dañado o pelado.
  - B. Si el producto ha estado expuesto a la lluvia o al agua.
  - C. Si el producto no funciona normalmente de acuerdo a las siguientes instrucciones de uso.
  - D. Si se ha dañado el gabinete del producto.
  - E. Si el producto muestra un cambio notable en su funcionamiento.
- 15 No coloque este producto en un carro, soporte o mesa no estable. El producto puede caerse, y dañarse de manera severa.
- 16 Asegúrese que la unidad del bebé y el cable adaptador estén siempre lejos del alcance del bebé. (por lo menos a 1 metro / 3 pies de distancia).
- 17 Nunca coloque la unidad del bebé dentro de la cama del bebé o del corralito.
- 18 Nunca cubra el vigilabebés (con una toalla, sábana, etc.)

**Si su producto utiliza pilas, se deben tener en cuenta las siguientes precauciones adicionales:**

- 1 Utilice sólo el tipo y tamaño de pila(s) especificado en el manual del usuario.
- 2 No deseche las pilas en el fuego. Pueden explotar. Consulte las normas de su región para conocer sobre las posibles instrucciones especiales de desecho.
- 3 Manipule con cuidado las pilas para que no se pongan en cortocircuito con materiales conductivos como anillos, brazaletes y llaves. Evite sobrecargas, cortocircuitos, cargas inversas, mutilación o incineración de las pilas (de botón y otras) para evitar que se produzcan uno o más de los siguientes incidentes: liberación de materiales tóxicos, liberación de gas hidrógeno y oxígeno, aumento de la temperatura de la superficie.
- 4 No trate de recargar las pilas que se suministran o que se identifican para el uso de este producto que no son recargables. Las pilas pueden poseer fugas de electrolito corrosivo o explotar.
- 5 No trate de rejuvenecer las pilas que se suministran o que se identifican para el uso de este producto calentándolas. Puede ocurrir una liberación repentina del electrolito de las pilas, causando quemaduras o irritación en los ojos o en la piel.
- 6 Si es necesario, sustituya estas pilas (de botón u otras) por otras idénticas del mismo fabricante. Si alguna de las pilas (de botón u otras) que ha de sustituirse está conectada a otras pilas en serie, se recomienda sustituir al mismo tiempo las demás pilas por otras nuevas.
- 7 No instale las pilas (de botón u otras) con la polaridad invertida. La colocación de manera inversa de las pilas puede causar una carga y esto puede tener como resultado una pérdida o una explosión.
- 8 Quite las pilas del producto si lo va a guardar por más de 30 días porque las pilas pueden tener una fuga y dañar el producto.
- 9 Deseche las pilas 'descargadas' tan pronto como sea posible ya que es más probable que estas pilas 'descargadas' tengan una fuga en el producto. Si una pila (de botón u otras) tiene fugas o escapes, debe sustituirse inmediatamente utilizando para ello guantes de protección.

- 10 No almacene este producto o las pilas que se suministran o que se identifican para el uso de este producto en zonas de alta temperaturas. Las pilas que se guardan en un congelador o heladera para extender su duración deben protegerse de la condensación durante el guardado y la descongelación. Luego del almacenamiento en el frío, las pilas deben estabilizarse a la temperatura del cuarto antes de utilizarlas.
- 11 Si su producto utiliza pilas recargables, cargue las pilas sólo de acuerdo a las instrucciones y limitaciones especificadas en el manual del usuario.
- 12 Existe un riesgo de explosión si las pilas se cambian por un tipo incorrecto. Para **la unidad de padres**, siempre utilice **pilas recargables**.

## GUARDE ESTAS INSTRUCCIONES



**PRECAUCIÓN:** Desenchufe el cable de alimentación antes de cambiar las pilas.



Utilice sólo los adaptadores de corriente suministrados con este vigilabebés. El adaptador de polaridad o voltaje incorrecto puede dañar seriamente el vigilabebés.

Adaptadores para la unidad del bebé y para la base de carga:

Entrada: 120 VCA 60 Hz

Salida: 9 VCC 300 mA



**PRECAUCIÓN: EXISTE RIESGO DE EXPLOSIÓN SI LAS PILAS SE CAMBIAN POR UN TIPO INCORRECTO. DESECHE LAS PILAS USADAS SEGÚN LAS INSTRUCCIONES.**

Utilice pilas alcalinas AA de 1,5V sólo para la unidad del bebé (no se suministran).

Utilice pilas AAA Ni-MH recargables de 1,2V sólo para la unidad de padres (se suministran pilas).

## A. Unidad del bebé

- A-1 Botón de encendido/apagado (⏻)
- A-2 Luz LINK
- A-3 Luz nocturna
- A-4 Botones de volumen – / +
- A-5 Micrófono
- A-6 Botón PAGE
- A-7 Botón de luz nocturna (🌙)
- A-8 Luz de comprobación de pila (🔋)
- A-9 Tapa del compartimiento de pilas
- A-10 Enchufe de alimentación de CC 9V / 300mA
- A-11 Adaptador de alimentación de CA

## B. Unidad de padres

- B-1 Botón de comunicación TALK
- B-2 Botón de sensibilidad SENSITIVITY
- B-3 Altavoz
- B-4 Micrófono
- B-5 Botón de encendido/apagado (⏻)
- B-6 Luz de comprobación de pila (🔋)
- B-7 Luz de conexión LINK
- B-8 Luces de nivel de sonido
- B-9 Botones de volumen – / +
- B-10 Muestra para el clip para el cinturón
- B-11 Tapa del compartimiento de pilas
- B-12 Clip para el cinturón
- B-13 Adaptador de alimentación de CA
- B-14 Base de carga
- B-15 Luz indicadora de corriente POWER
- B-16 Correa para el cuello

## C. Otras cosas que necesita

Ambas unidades pueden funcionar con pilas.

Para funcionamiento con pilas, necesitará:

- 4 pilas alcalinas AA de 1,5V para la unidad del bebé (no incluidas).
- 2 pilas AAA de 1,2V Ni-MH recargables para la unidad de padres (suministradas)

- 3 Ilustraciones**
- 42 Bienvenido**
  - 42 Instrucciones de seguridad importantes
- 45 Descripción de las funciones**
  - 45 Unidad del bebé
  - 45 Unidad de padres
  - 45 Otras cosas que necesita
- 46 Contenido**
- 47 Preparación del vigilabebés para utilizarlo**
  - 47 Unidad del bebé
  - 48 Unidad de padres
- 49 Utilización del vigilabebés**
- 50 Otras funciones**
  - 50 Ajuste del volumen del altavoz
  - 51 Cómo hablarle a su bebé
  - 51 Ajuste de la sensibilidad del micrófono
  - 52 Vigilancia silenciosa del bebé
  - 52 Encendido/apagado de la luz nocturna
  - 53 Enganche/desenganche del clip para el cinturón y la correa para el cuello
  - 53 Cómo llamar a la unidad de padres
- 54 Resolución de problemas**
- 56 Preguntas frecuentes**
- 57 Información importante**
  - 57 Especificaciones técnicas
  - 57 Mantenimiento
  - 58 Información medioambiental
  - 58 Modo de inicialización de fábrica
  - 59 Información sobre el cumplimiento
  - 59 Interferencia de radio
  - 59 Disposiciones sobre exposición a la radiación RF de la FCC
- 60 Ayuda**
- 60 Garantía**

## Unidad del bebé

La unidad del bebé puede funcionar con corriente eléctrica o con pilas. Cuando las pilas están colocadas, tiene energía de respaldo automática en caso de un corte de corriente.

### Uso con cable

- 1 Conecte el cable del adaptador de corriente (A-11) al enchufe de alimentación (CC 9V / 300mA - A-10) del vigilabebés.
- 2 Conecte el adaptador de CA (A-11) a un tomacorriente de pared.

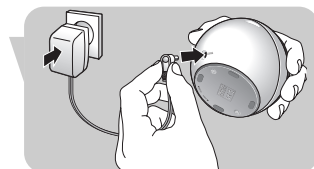

→ ¡La unidad de bebés ya está lista para utilizarla con cable.!

### Funcionamiento con pilas

- 1 Abra el compartimiento de las pilas girando la tapa (A-9) hacia la izquierda (◀ OPEN), utilizando la palma de la mano. Retire la tapa.

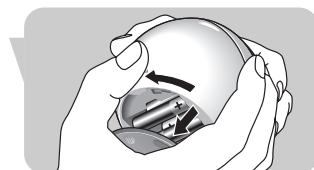

- 2 Coloque cuatro pilas AA de 1.5 V, observando la configuración + y - en el interior del compartimiento de las pilas (las pilas no se suministran; recomendamos pilas alcalinas Philips).

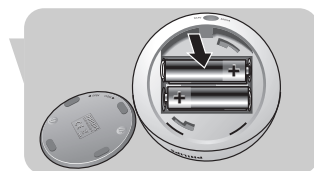

- 3 Vuelva colocar la tapa del compartimiento de pilas (A-9). Cierre el compartimiento de las pilas girando la tapa (A-9) hacia la derecha (CLOSE ▶), utilizando la palma de la mano.

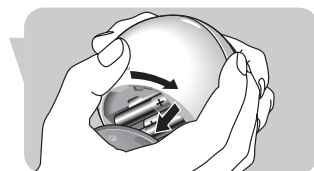

→ ¡La unidad del bebé ahora está preparada para funcionamiento con pilas!

# Preparación del vigilabebés para utilizarlo

## Unidad de los padres



**1** Abra el compartimiento de las pilas deslizando la tapa (B-11) hacia abajo.



**2** Coloque dos pilas AAA NiMH recargables de 1,2V (suministradas) observando la configuración + y - dentro del compartimiento de las pilas.



**3** Vuelva a colocar la tapa del compartimiento de pilas (B-11). Cierre el compartimiento deslizando la tapa (B-11) hacia arriba hasta que se ajuste en su sitio.

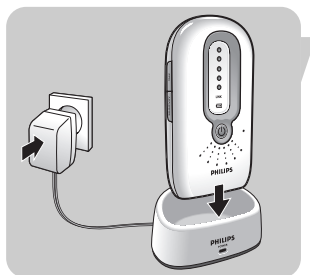

**4** Conecte el adaptador de CA (B-13) de la base de carga (B-14) a un tomacorriente de pared.

**5** Coloque la unidad de padres en la base de carga (B-14).  
> La luz POWER (B-15) se enciende de color rojo.

**6** Deje la unidad de los padres en la base de carga hasta que las pilas estén completamente cargadas (por lo menos 16 horas).  
> La luz POWER (B-15) permanece de color rojo aunque las pilas estén completamente cargadas.  
> Cuando las pilas están totalmente cargadas, la unidad de padres se puede quitar de la base de carga y usarse de manera inalámbrica durante al menos 8 horas.

### Notas:

- El tiempo de funcionamiento será de 8 horas cuando la unidad del bebé está transmitiendo el 25% del tiempo y se encuentra en modo de espera el resto del tiempo (el bebé no produce ningún sonido).
- Cuando las pilas de la unidad de padres se cargan por primera vez, el tiempo de funcionamiento será de menos de 8 horas. Las pilas utilizarán su capacidad máxima luego de por lo menos cuatro veces de cargarlas y descargarlas.

# Preparación del vigilabebés para utilizarlo

ES

- La carga llevará más de 16 horas cuando la unidad de padres está activada durante la carga. Para reducir el tiempo de carga, la unidad de padres debe estar apagada.

## → ¡Ahora la unidad de los padres está preparada para utilizarse!

### Notas generales:

- Cuando las unidades están desactivadas, en caso de que funcionen con pilas, éstas se gastarán lentamente.
- Cuando las pilas están casi agotadas, la luz de comprobación de las pilas de la unidad de los padres (B-6) empieza a parpadear de color rojo; la luz de comprobación de las pilas de la unidad del bebé (A-8) aparece encendida continuamente de color rojo.
- Coloque la unidad de padres en la base de carga (B-14) para recargar las pilas y/o cambia las pilas en la unidad del bebé.

# Utilización del vigilabebés

## Utilice este vigilabebés para uso doméstico tal y como se describe en este manual.

- 1 Coloque ambas unidades en la misma sala para comprobar la conexión. Asegúrese de que la unidad del bebé esté por menos a 1 metro de distancia de la unidad de los padres.

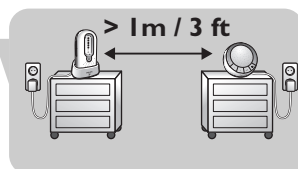

- 2 Mantenga apretado el botón de encendido/apagado (⏻) (A-1) de la unidad del bebé durante 2 segundos.
  - > La luz nocturna (A-3) se enciende brevemente.
  - > La luz de conexión LINK (A-2) parpadea en rojo brevemente y, después, empieza a parpadear en verde mientras intenta establecer la conexión con la unidad de padres. Si transcurridos 30 segundos no se establece la conexión, aparecerá en la pantalla el mensaje "Not Linked" (No hay conexión entre las unidades) y la luz LINK comenzará a parpadear en rojo mientras intenta establecer la conexión con la unidad de padres..

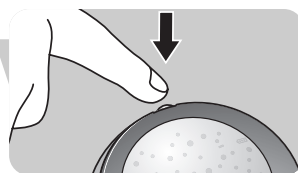

- 3 Mantenga apretado el botón de encendido/apagado (⏻) (B-5) de la unidad de padres durante 2 segundos.
  - > Las luces de nivel de sonido (B-8) se encienden brevemente de color naranja.
  - > La luz de comprobación de la pila (⏻ - B-6) se enciende brevemente de color rojo.
  - > La luz LINK (B-7) se enciende brevemente de color rojo y después empieza a parpadear de color verde, buscando la conexión con la unidad del bebé.





## Utilización del vigilabebés

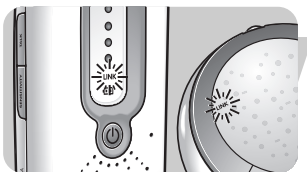

- > Las luces LINK (A-2, B-7) de ambas unidades parpadean de color verde hasta que la conexión ha sido establecida. Esto llevará aproximadamente 30 segundos. Seguidamente ambas luces LINK (A-2, B-7) estarán encendidas continuamente de color verde.
- > Si después de 30 segundos no se ha establecido una conexión, ambas luces LINK (A-2, B-7) se encenderán de color rojo y la unidad de los padres emitirá un pitido ocasionalmente.

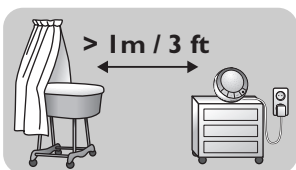

- 4** Coloque la unidad del bebé por lo menos a 1 metro de distancia del bebé.

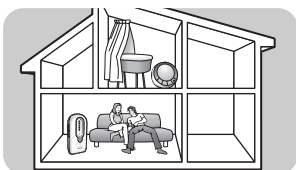

- 5** Coloque la unidad de los padres en el lugar deseado dentro del alcance de la unidad del bebé pero por lo menos a 1 metro de distancia de la misma. Para obtener más información sobre el alcance consulte 'Especificaciones técnicas'.

→ ¡Ahora puede vigilar a su bebé!

## Otras funciones

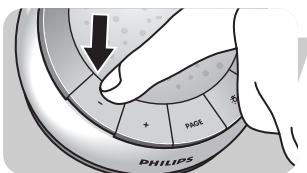

### Ajuste del volumen del altavoz

- Presione brevemente los botones + y - (A-4) de la unidad del bebé hasta que se alcance el volumen de altavoz deseado para la unidad del bebé.

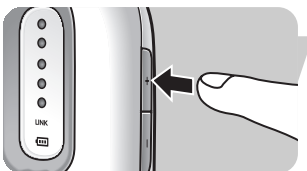

- Presione brevemente los botones + y - (B-9) de la unidad de padres hasta que se alcance el volumen de altavoz deseado para la unidad de padres.

Notas:

- Si mantiene apretados los botones de volumen + y - (A-4, B-9) durante demasiado tiempo, el volumen no se ajustará.
- Cuando el volumen se ajusta a un nivel alto, las unidades consumen más energía.

## Cómo hablarle a su bebé

Utilizando el botón de comunicación TALK (B-1) de la unidad de los padres puede hablar con su bebé (por ejemplo, para tranquilizarlo).

- Mantenga apretado el botón TALK (B-1) y hable claramente en el micrófono (B-4).
- Cuando termine de hablar deje de pulsar el botón TALK (B-1).

Nota: Mientras el botón TALK (B-1) está apretado, no se puede oír al bebé.

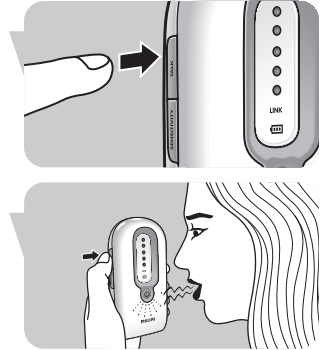

## Ajuste de la sensibilidad del micrófono

Puede ajustar la sensibilidad del sonido de la unidad del bebé al nivel deseado. Cuando está puesta al nivel de sensibilidad máximo, en la unidad de los padres pueden oírse todos los sonidos (incluso la respiración del bebé, cuando es suficientemente ruidosa) Sólo puede cambiar la sensibilidad del micrófono si la conexión entre la unidad del bebé y la unidad de padres está establecida (cuando las luces LINK (A-2, B-7) están encendidas de color verde sin parpadear).

- 1 Presione brevemente el botón SENSITIVITY (B-2) de la unidad de los padres.
  - > Las luces de nivel de sonido (B-8) proporcionan retroinformación visual sobre el nivel de sensibilidad actual durante aproximadamente 2 segundos.

- 2 Presione breve y repetidamente los botones de volumen + y – (B-9) de la unidad de padres hasta que se alcance la sensibilidad del micrófono deseada para la unidad del bebé

Nota: Si mantiene apretado el botón SENSITIVITY y/o los botones de volumen + y – (B-9) durante demasiado tiempo, la sensibilidad del micrófono no se ajustará.

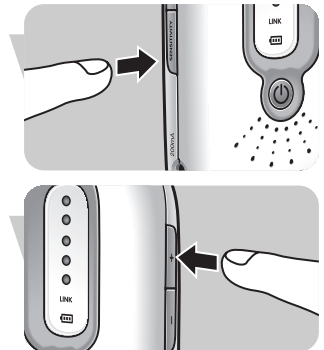



- > Las luces de nivel de sonido (B-8) proporcionan retroinformación visual sobre el nuevo ajuste durante aproximadamente 2 segundos.
  - 1 luz (1 de color naranja) = nivel mínimo/sensibilidad mínima;
  - Todas las luces (5 de color naranja) = nivel máximo (transmisión continua)/sensibilidad máxima.

Nota: Cuando el nivel de sensibilidad de la unidad del bebé se ajusta en un nivel alto, la unidad consumirá más energía porque se encuentra en un modo de transmisión continua.

### Vigilancia silenciosa del bebé

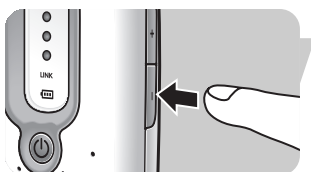

- Presione breve y repetidamente el botón de volumen (B-9) de la unidad de padres hasta que el volumen esté completamente desactivado
  - > Ahora todas las luces de nivel de sonido (B-9) estarán apagadas.

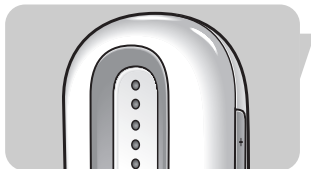

- > Cuando no se detecta sonido todas las luces de nivel de sonido (B-8) estarán apagadas.



- > Cuando se detecta sonido las luces de nivel de sonido (B-8) se encienden de color naranja.

### Encendido/apagado de la luz nocturna

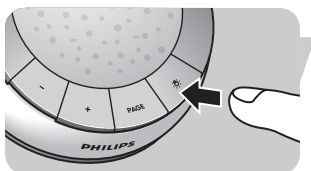

- 1 Presione brevemente el botón de luz nocturna (A-7) de la unidad del bebé para encender la luz nocturna (A-3).
  - 2 Presione brevemente el botón de luz nocturna (A-7) de nuevo para apagar la luz nocturna (A-3).
    - > La luz nocturna se atenúa gradualmente hasta que se apaga.
- Apague la luz nocturna cuando la unidad del bebé funcione con pilas. ¡Esto ahorra energía!

Nota: Si mantiene apretado el botón de luz nocturna (A-7) durante demasiado tiempo, la luz nocturna (A-3) no se enciende/apaga.

## Enganche/desenganche del clip para el cinturón y la correa para el cuello

Si la unidad de los padres funciona con pilas, puede llevarla por toda la casa, lo que le da libertad de movimiento mientras vigila a su bebé.

### Enganche

- Inserte el pequeño huso situado en la parte trasera del clip para el cinturón en la muesca (B-10) de la parte trasera de la unidad de los padres. Gire el clip para el cinturón hacia la izquierda hasta que se ajuste en posición.

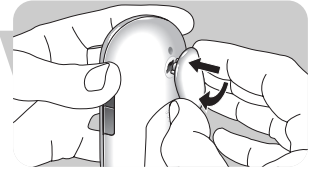

### Desenganche

- Gire el clip para el cinturón hacia la derecha (TURN ►) y retírelo.

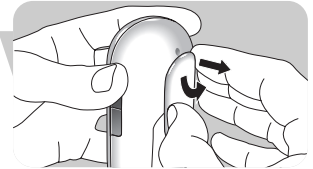

### Enganche de la correa para el cuello

- Inserte el pequeño husillo situado en el extremo de la correa para el cuello en la muesca (B-10) de la parte trasera de la unidad de padres. Gire el husillo hacia la izquierda hasta que se ajuste en posición.

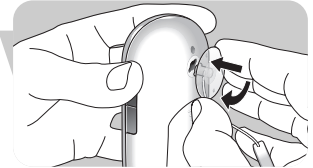

### Desenganche de la correa para el cuello

- Gire el husillo hacia la derecha (TURN ►) y retírelo.

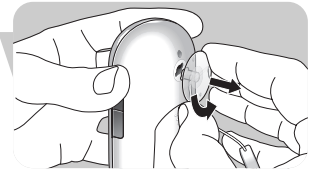

## Cómo localizar la unidad de padres

Cuando no se sabe dónde se ha dejado la unidad de los padres y el volumen está desactivado, puede utilizar el botón de localización PAGE (A-6) de la unidad del bebé para localizar la unidad de los padres.

- 1 Presione brevemente el botón PAGE (A-6) de la unidad del bebé.  
> En la unidad de padres sonará una alerta de localización.
- 2 Para detener la alerta de localización, presione brevemente el botón page (A-6) de nuevo o cualquier botón de la unidad de padres.

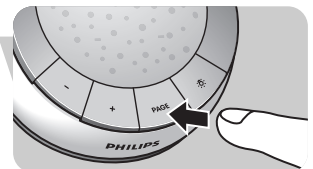

Nota: Si mantiene apretado el botón PAGE (A-6) demasiado tiempo, la alerta de localización no sonará.

# Resolución de problemas

<b>Problema</b>	<b>Posible causa</b>	<b>Solución</b>
La luz LINK (A-2, B-7) no se enciende en absoluto.	Unidad de padres: El adaptador de corriente (B-13) no está enchufado.	Conecte el adaptador de corriente (B-13) a la unidad de padres. Conecte el adaptador de corriente (B-13) al tomacorriente de pared.
	La unidad no se activa.	Mantenga apretado el botón de encendido/apagado (⏻) (B-5) durante dos segundos.
	Las pilas están gastadas.	Recargue las pilas (B-11).
	Las pilas están vacías.	Cambie las pilas (B-11).
	Unidad del bebé: El adaptador de corriente (A-11) no está enchufado	Conecte el adaptador de corriente (A-11) a la unidad del bebé. Conecte el adaptador de corriente (A-11) al tomacorriente de pared.
	Las pilas están colocadas incorrectamente.	Coloque las pilas correctamente.
	La unidad no se activa.	Mantenga apretado el botón de encendido/apagado (⏻) (A-1) durante dos segundos.
	Las pilas están casi agotadas.	Cambie las pilas (A-9).
La luz LINK (A2, B-7) parpadea de color rojo/ la alarma emite pitidos en la unidad de padres.	Las unidades están fuera de su alcance mutuo.	Reduzca la distancia entre las unidades (consulte 'Especificaciones técnicas).
	Las pilas de la unidad del bebé están agotadas.	Cambie las pilas (A-11).
	Las pilas de la unidad de padres están agotadas.	Recargue las pilas (B-11).
	Las pilas de la unidad de padres están vacías.	Cambie las pilas (B-11).
	Las unidades no pueden establecer una conexión, incluso cuando están cerca la una de la otra.	Intente resolver el problema utilizando el modo de inicialización de fábrica. Consulte el capítulo 'Modo de inicialización de fábrica'
	Una de las unidades no está activada.	Mantenga apretado el botón de encendido/apagado (A-1, B-5s) durante dos segundos.

<b>Problema</b>	<b>Posible causa</b>	<b>Solución</b>
Ruido muy agudo.	Las unidades están demasiado cerca la una de la otra.	Aparte la unidad de padres de la unidad del bebé (por lo menos 1 metro).
	El volumen de la unidad de padres es demasiado alto.	Reduzca el volumen (B-9) de la unidad de padres.
No se oye ningún sonido/ llanto del bebé.	El volumen de la unidad de padres es demasiado bajo o está desactivado.	Aumente el volumen de la unidad de padres (B-9).
	El nivel de sensibilidad del micrófono es demasiado bajo en la unidad de padres.	Aumente el nivel de sensibilidad del micrófono (B-2) de la unidad de padres.
	Las unidades están fuera de su alcance mutuo.	Acerque la unidad de padres a la unidad del bebé.
La unidad de padres reacciona demasiado rápidamente a otros sonidos ambientales.	Los sonidos ambientales activan la transmisión.	Acerque la unidad del bebé al bebé (mantenga una distancia mínima de 1 metro).
	El nivel de sensibilidad del micrófono es demasiado alto.	Reduzca el nivel de sensibilidad del micrófono (B-2) en el menú de la unidad de padres.
La unidad de padres reacciona lentamente/ tarde al llanto del bebé.	El nivel de sensibilidad del micrófono es demasiado bajo.	Aumente el nivel de sensibilidad del micrófono (B-2) en el menú de la unidad de padres y/o acerque la unidad del bebé al bebé (mantenga una distancia mínima de 1 metro).
Luz de comprobación de pila (☐)	Las pilas están casi agotadas.	Cambie las pilas (A-9, B-11).
Energía de la pila de la unidad del bebé disminuye rápidamente.	Configuración de la sensibilidad del micrófono está demasiado alto.	Establezca la sensibilidad del micrófono a nivel más bajo (B2).
	El volumen establecido está demasiado alto.	Ajuste el volumen en nivel más bajo (A-4).
Tiempo de carga de las pilas de la unidad de padres exceden 16 horas.	Unidad de padres activada durante la carga.	Desactivada la unidad de padres (B-6).

## Preguntas frecuentes

### Pregunta

### Respuesta

Las especificaciones técnicas muestran un alcance eficaz de 300 metros en el exterior. ¿Cómo es que mi vigilabebés alcanza mucho menos que esto?

El alcance especificado solamente es válido al aire libre. En el interior de la casa el alcance eficaz está limitado por el número y tipo de paredes y/o techos que la señal tiene que atravesar. En el interior de la casa el alcance eficaz será de hasta 50 metros.

La conexión se pierde ocasionalmente, hay interrupciones de sonido, etc.

Quizás se esté acercando a los límites del alcance eficaz. Pruebe en un lugar diferente o reduzca ligeramente la distancia. Debe observar que lleva alrededor de 30 segundos establecer una nueva conexión entre las unidades.

¿Qué ocurre durante un corte de corriente eléctrica?

Cuando hay pilas instaladas en ambas unidades, éstas pasan automáticamente al funcionamiento con pilas en caso de corte de corriente eléctrica.

¿Está protegido mi vigilabebés contra escucha indebida e interferencias?

Los 60 canales (para NA FCC/IC) garantizan que no haya interferencia desde otros equipos.

Parece que algunos botones no funcionan cuando los pulso. ¿Qué hago incorrectamente?

Excepto por los botones de encendido/apagado y botón de comunicación TALK (A-1, B-5), solamente presione los botones brevemente.

El tiempo de funcionamiento de las pilas de la unidad de padres se supone que es de por lo menos 8 horas. ¿Cómo puede ser que el tiempo de funcionamiento de las pilas de mi unidad de padres es menor?

Cuando las pilas de la unidad de padres se cargan por primera vez, el tiempo de funcionamiento será de menos de 8 horas. Las pilas utilizarán su capacidad máxima luego de por lo menos cuatro veces de cargarlas y descargarlas.

Tal vez el volumen establecido sea demasiado alto. Cuando el volumen se ajusta a un nivel alto, las unidades consumen más energía. Ajuste el volumen en un nivel más bajo (B-9).

Tal vez la sensibilidad del micrófono sea demasiado alta. Cuando la sensibilidad se ajusta a un nivel alto, las unidades consumen más energía. Ajuste la sensibilidad en un nivel más bajo (B-2).

## Fuente de alimentación

### Preguntas frecuentes

- 1 adaptador de CA CC 9V / 300MA para la unidad del bebé (suministrado)
- 1 base de carga de CC 9V / 300 mA para la unidad de padres (suministrada)
- 4 pilas alcalinas AA de 1,5V para la unidad del bebé (no suministradas).
- 2 pilas AAA de 1,2V Ni-MH recargables para la unidad de padres (suministradas).

## Alcance

Hasta 300 metros en condiciones ideales. Las paredes, puertas, etc. afectarán el alcance. Dentro de la casa el alcance es de hasta 50 metros.

Materiales secos	Espesor del material	Pérdida de alcance
Madera, yeso cartón, cartón, vidrio (sin metal o alambres, no cable)	< 30 cm / 12'	0 - 10%
Ladrillo, madera contrachapada	< 30 cm / 12'	5 -35%
Hormigón reforzado	< 30 cm / 12'	30 -100%
Rejas, barras metálicas	< 1cm / 0,4'	90 -100%
Chapas de aluminio, metálicas	< 1cm / 0,4'	100%

## Temperatura operativa

+32°F - +104°F

## Especificaciones técnicas

Digital Enhanced Cordless Telecommunication (DECT) (Telecomunicaciones inalámbricas mejoradas digitales)  
 El estándar DECT utiliza técnicas de radio digital avanzadas para conseguir el uso eficiente del espectro de radio. Proporciona alta calidad de voz y seguridad y tecnología que usa poca energía. Le permite oír a su bebé a una distancia de hasta 300 metros al aire libre.

### Mantenimiento

- Limpie el vigilabebés con un paño húmedo.
- Deseche las pilas usadas de una forma inocua para el medio ambiente.
- Cuando hay pilas colocadas al utilizarse el funcionamiento con corriente eléctrica, revise las pilas cada seis meses por si hay alguna fuga.
- Cuando hay pilas colocadas al utilizarse el funcionamiento con corriente eléctrica, revise las pilas cada seis meses por si hay alguna fuga.



## Información medioambiental

### *Desecho del producto antiguo*

El producto se ha diseñado y fabricado con materiales y componentes de alta calidad, que se pueden reciclar y volver a utilizar.

Obtenga información sobre la recogida selectiva local de productos eléctricos y electrónicos.

Cumpla con la normativa local y no deseche los productos antiguos con los desechos domésticos. El desecho correcto del producto antiguo ayudará a evitar consecuencias negativas para el medioambiente y la salud humana.

## Modo de inicialización de fábrica

En este modo, ambas unidades pueden restaurarse a los ajustes por defecto de fábrica. Puede utilizarse la inicialización de fábrica si surgen problemas que no pueden solucionarse siguiendo las sugerencias del capítulo 'Resolución de problemas'. La restauración debe realizarse por separado para cada unidad.

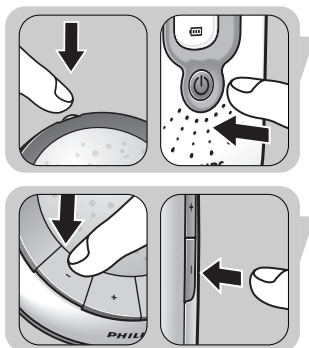

**1** Mantenga apretado el botón de encendido/apagado (⏻) (A-1, B-5) durante 2 segundos para activar las unidades.

**2** Cuando las luces LINK (A-2, B-7) de las unidades se encienden, **presione inmediatamente y mantenga apretado el botón de volumen – (A-4, B-9) durante 1 segundo.**  
> Ahora las unidades han sido restauradas a los ajustes por efecto de fábrica.

## Ajustes por defecto de fábrica

### Unidad de padres

- Volumen del altavoz: 1
- Sensibilidad de micrófono: 3

### Unidad del bebé

- Volumen del altavoz: 3
- Luz nocturna: apagada

El número de identificación de FCC se encuentra debajo del gabinete de la unidad de padres y en el compartimiento de la unidad del bebé.

El término 'IC:' antes del número de certificación significa que se cumplen las especificaciones técnicas de la industria de Canadá. Esta certificación significa que el equipo cumple ciertos requerimientos de comunicación de radio y operacionales.

## Información sobre el cumplimiento

Este dispositivo cumple con la Parte 15 de las normas de FCC y ICES-003 de Industry Canada (Industria de Canadá). El funcionamiento está sujeto a las dos condiciones siguientes: (1) este dispositivo no puede causar interferencias perjudiciales, y (2) este dispositivo debe aceptar cualquier interferencia recibida, inclusive las que puedan causar un funcionamiento no deseado. Este dispositivo cumple también con la norma RSS-213 de Industria de Canadá.

## Interferencia de radio

Este equipo ha sido probado y se encontró que obedece a los límites para un dispositivo digital de Clase B, conforme a la Parte 15 de las normas de FCC y correspondiente a las especificaciones de Industria de Canadá. Estos límites están diseñados para brindar una protección razonable contra las interferencias perjudiciales en una instalación residencial. Este equipo genera, utiliza y puede irradiar energía de frecuencia de radio. Si no se instala y se usa de acuerdo con las instrucciones, puede provocar interferencias perjudiciales a las comunicaciones de radio. Sin embargo, no hay garantías que aseguren que las interferencias no ocurrirán en una instalación en particular. Si este equipo no causa interferencias perjudiciales en la recepción de televisión o radio, que puede determinarse al encender o apagar el equipo, se recomienda al usuario tratar de corregir estas interferencias por una o más de las siguientes medidas:

- Reorientar o reubicar la antena receptora.
- Aumentar la separación entre el equipo y el receptor.
- Conectar el equipo en un tomacorriente de un circuito diferente al que está conectado el receptor.

## Disposiciones sobre exposición a la radiación RF

Este equipo cumple con los límites de la exposición a la radiación RF de la FCC establecidos para un ambiente no controlado. Este equipo se debe instalar y utiliza con una distancia mínima de 20 centímetros entre el radiador y su cuerpo. Para el uso portátil, este equipo se ha probado y cumple con las normas de exposición de la FCC RF. El uso de otros accesorios no asegura el cumplimiento de las normas de exposición RF de la FCC. Para el funcionamiento portátil sobre el cuerpo, se ha probado y cumple con las reglas de exposición al utilizarse con el clip para el cinturón o el cordón para el cuello que se suministra con el producto. El usuario debe mantener una distancia de separación de 3 mm entre la parte trasera de la unidad y el cuerpo para asegurar el cumplimiento. El uso de otros accesorios no asegura el cumplimiento de las normas de exposición RF de la FCC. Este transmisor no se debe colocar o hacer funcionar en conjunto con cualquier otra antena o transmisor. Este equipo cumple también con las normas de Industria de Canadá RSS-102 en relación con el Código 6 de salud de Canadá para la exposición humana a campos de radiofrecuencia.

## No intente reparar o modificar este equipo

Cualquier reparación o alteración realizada por el usuario en el equipo puede causar que el equipo anule la garantía y el cumplimiento del producto. Busque servicio de mantenimiento en centros autorizados o designados.

**Para obtener ayuda, llame al teléfono gratuito:**

1-800-243-7884 (EE.UU.)

O visite nuestro sitio Web:

[www.philips.com](http://www.philips.com)

La información está disponible 24 horas al día, los 7 días de la semana.

## Garantía

### DOS AÑOS DE GARANTÍA

Philips Electronics North America Corporation garantiza cada nuevo producto Philips Babycare frente a defectos de materiales o fabricación durante un período de dos años a partir de la fecha de compra y se compromete a reparar o sustituir sin cargo cualquier producto defectuoso.

**IMPORTANTE:** esta garantía no cubre los daños resultantes de accidentes, mal uso o abuso, falta razonable de mantenimiento, el uso de accesorios no suministrados con el producto, la pérdida de piezas o el uso del aparato con un voltaje distinto al especificado\*. El uso de piezas de repuesto no autorizadas anulará esta garantía.

**PHILIPS ELECTRONICS NORTH AMERICA CORPORATION NO PAGARÁ SERVICIOS DE GARANTÍA LLEVADOS A CABO POR SERVICIOS DE REPARACIÓN NO AUTORIZADOS, Y NO REEMBOLSARÁ AL CONSUMIDOR POR DETERIOROS RESULTANTES DEL SERVICIO DE GARANTÍA LLEVADO A CABO POR SERVICIOS DE REPARACIÓN NO AUTORIZADOS. NO SE ASUME LA RESPONSABILIDAD POR NINGÚN DAÑO ESPECIAL, INCIDENTAL O CONSECUCIONAL.**

Para disfrutar del servicio de garantía, sólo tiene que enviar el producto en un sobre franqueado al servicio técnico autorizado de Philips Norelco (información disponible en línea en [www.philips.com](http://www.philips.com) o a través del número 1-800-243-7884). Por seguridad, recomendamos realizar la devolución de productos por correo certificado y asegurado. La garantía no cubre los daños producidos durante el envío.

**NOTA:** Ninguna otra garantía, ya sea escrita u oral, está autorizada por Philips Electronics North America Corporation.

Esta garantía le otorga derechos específicos y además puede tener otros derechos que varían entre estados. Algunos estados no permiten la exclusión o limitación de los daños fortuitos o resultantes, por lo que la exclusión y limitaciones anteriores no se aplicarían en este caso.

\* Lea atentamente las instrucciones que se incluyen.

Fabricado para:

Philips Domestic Appliances and Personal Care Company  
A Division of Philips Electronics North America Corporation  
1010 Washington Blvd., Stamford, CT 06912-0015, EE.UU.



Este símbolo colocado en la placa de características del producto significa que está registrado por Underwriters Laboratories, Inc.

PHILIPS es una marca registrada de Koninklijke Philips Electronics N.V.

©2006 Philips Electronics North America Corporation. Reservados todos los derechos.

Specifications are subject to change without notice.  
Trademarks are the property of Koninklijke Philips Electronics N.V. or their respective owners.  
2006 © Koninklijke Philips Electronics N.V. All rights reserved.

[www.philips.com](http://www.philips.com)

---

**[www.philips.com](http://www.philips.com)**

This document is printed on chlorine free produced paper  
Data subject to change without notice

CE 0682 !

